

DECLARACIÓN DE CONFORMIDAD CE

Nombre y dirección del constructor o su representante autorizado en la comunidad

SEDE SOCIAL Y PLANTA DE L'HORME	PLANTA DE CREUSOT
La Péronnière	ZA HARFLEUR
BP09	BP 27
42152 L'HORME	71201 LE CREUSOT Cedex
FRANCIA	

Declara que la máquina descrita a continuación

BARQUILLA O PLATAFORMA MOVIL ELEVADORA DE PERSONAS

Tipo : H18SX

Nº de série : CD112537

Es conforme a las disposiciones de la directiva máquinas 98/37/CE modificada

Nº de certificado: **0526 760A 4204 06 99**

Es idéntica al modelo que ha sido sometido al examen de tipo CE por el

ORGANISMO NOTIFICADO

Que procedió a las verificaciones:

CENTRE TECHNIQUE DES INDUSTRIES MECANIQUES

52 avenue Félix Louat BP 80067

60304 SENLIS CEDEX

Es conforme igualmente a las disposiciones de la directiva 2001/14/CE referente a la emisión de ruido en el medio ambiente en caso de utilización del equipo en el exterior.

- Metodo de medición	EN 3744:1995
- LWA, nivel de potencia acústica garantía:	104 dB
- LWA, nivel de potencia acústica mínima / máxima	100 / 102 dB

Es conforme igualmente a las disposiciones de la directiva 89/336/CEE referente a la compatibilidad electromagnética.

Es conforme a las principales exigencias de las siguientes normas armonizadas:

EN 280 y EN 954

CREUSOT el
Y DUPUY
Directeur Division

31-05-07

Pinguely Haulotte
La Péronnière B.P. 9
42152 L'HORME
Tél. (04 77 29 24 24
Fax 04 77 22 76 22

H12 SX - HS3388 RT - H12 SXL - HS3388 RT XL - H15 SX - HS4388 RT -
H15 SXL - H18 SX - HS5388 RT - H18 SXL



Manual de uso

H12 SX - HS3388 RT -
H12 SXL - HS3388 RT XL -
H15 SX - HS4388 RT - H15 SXL -
H18 SX - HS5388 RT - H18 SXL

A**PREFACIO**

1 - Responsabilidad del usuario	8
1.1- Responsabilidad del propietario	8
1.2- Responsabilidad del empleador	8
1.3- Responsabilidad del formador	8
1.4- Responsabilidad del usuario	9
2 - Seguridad en el puesto	10
2.1- Indicaciones de seguridad	10
2.1.1- Riesgos de uso incorrecto	10
2.1.2- Riesgos de caída	11
2.1.3- Riesgos de vuelco / balanceo	12
2.1.4- Riesgos de electrocución	14
2.1.5- Riesgos de explosión / fuego	15
2.1.6- Riesgos de aplastamiento / colisión	16
2.1.7- Riesgos de movimientos incontrolados	17
3 - Peticiones relativas a la seguridad	17
4 - Notificación de los incidentes	17
5 - Conformidad	18
5.1- Modificación del producto	18
5.1.1- Implementación de las campañas de seguridad del fabricante	18
5.2- Especificaciones del producto	18
5.3- Cambio de propietario	19

B**FAMILIARIZACIÓN**

1 - Seguridad general	21
1.1- Uso previsto	21
1.2- Contenido de las etiquetas	22
1.3- Símbolos y colores	23
1.4- Nivel de gravedad	23
1.5- Leyendas y definiciones de los símbolos	24
2 - Descripción de los modelos	25
3 - Componentes principales	26
3.1- Plano	26
3.2- Fiador de mantenimiento	28
3.3- Caja de mandos inferior	30
3.3.1- Plano	30
3.4- Caja superior	32
3.4.1- Plano	32
4 - Características de las prestaciones	35
4.1- Características técnicas	35
4.2- Zona de trabajo	40
5 - Localización e identificación de las etiquetas	46

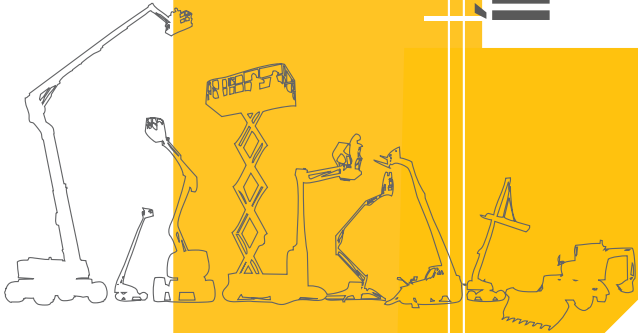
ÍNDICE

C**INSPECCIÓN ANTES DEL USO**

1 - Recomendaciones	57
2 - Evaluación de la zona de trabajo	57
3 - Inspecciones y ensayos funcionales	58
3.1 - Inspección diaria	58
4 - Controles funcionales de seguridad	61
4.1 - Operaciones de los botones de parada de emergencia	61
4.2 - Activación de los mandos	62
4.3 - Detector de fallos	62
4.3.1 - Ensayos de los zumbadores (timbres)	62
4.4 - Parada automática del motor	62
4.5 - Sistema de detección de sobrecarga (Todas las normas salvo ANSI A92.6)	63
4.6 - Sistema de limitación de la inclinación	63
4.7 - Limitación de la velocidad de traslación	64
4.8 - Electrónica a bordo	64
4.9 - Sistema antiplastamiento durante el descenso	64

D**INDICACIONES DE USO**

1 - Uso	65
1.1 - Introducción	65
1.2 - Funcionamiento de la caja de mandos inferior	65
1.3 - Funcionamiento de la caja de mandos superior	67
2 - Caja de mandos inferior	68
2.1 - Arranque y parada de la máquina	68
2.2 - Mandos de los movimientos	68
2.3 - Controles adicionales desde la caja de mandos inferior	70
3 - Caja de mandos plataforma	71
3.1 - Arranque y parada de la máquina	71
3.2 - Mandos de traslación y dirección	71
3.3 - Mandos de los movimientos	74
3.4 - Otros mandos	74
4 - Procedimientos de rescate y de emergencia	75
4.1 - En caso de pérdida de potencia	75
4.2 - Rescatar a un operario de la cesta	75

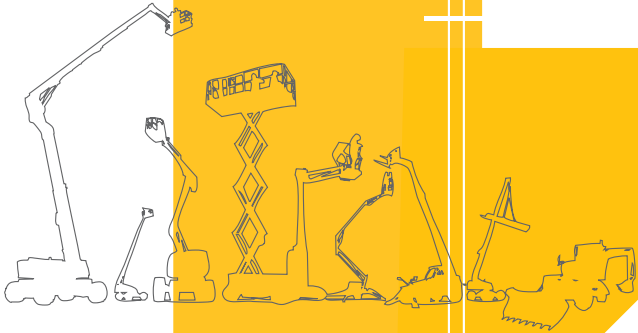

5 - Transporte	76
5.1 - Puesta en posición de transporte	76
5.2 - Presentación de la máquina — H12 SX - HS3388 RT - H12 SXL - HS3388 RT XL - H15 SX - HS4388 RT - H15 SXL - H18 SX - HS5388 RT - H18 SXL	77
5.3 - Descarga	78
5.4 - Remolque	78
5.4.1 - Desconexión mecánica	79
5.4.2 - Engranaje	80
5.5 - Almacenamiento	81
5.6 - Carga mediante rampas	81
5.7 - Descarga mediante rampas	82
5.8 - Carga mediante elevación	82
5.8.1 - Procedimiento de eslingado - H12 SX - HS3388 RT - H12 SXL - HS3388 RT XL - H15 SX - HS4388 RT - H15 SXL - H18 SX - HS5388 RT - H18 SXL	83
6 - Recomendación de uso en clima frío	85
6.1 - Aceite del motor	85
6.2 - Aceite hidráulico	86
6.3 - Operación de precalentamiento	86

E

ESPECIFICACIONES GENERALES

1 - Dimensiones de las máquinas	87
2 - Masas de los componentes principales	89
3 - Acústica y vibraciones	90
4 - Rueda y neumático	91
4.1 - Características técnicas	91
4.2 - Inspección y mantenimiento	91
4.2.1 - Procedimiento de sustitución	92
5 - Opciones	93
5.1 - Generador de a bordo	93
5.1.1 - Principio	93
5.1.2 - Procedimiento	93
5.2 - Barandillas abatibles	94
5.2.1 - Descripción	94
5.2.2 - Indicaciones de seguridad	94
5.2.3 - Operación de repliegue	94
5.2.4 - Elevar barandillas hasta la posición de trabajo	98

ÍNDICE

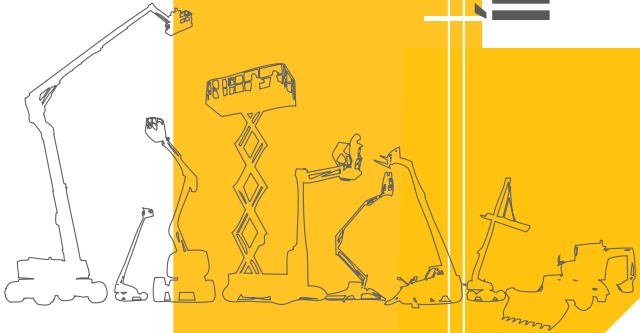

F**MANTENIMIENTO**

1 - General	99
2 - Plan de mantenimiento	100
3 - Programa de inspección	101
3.1 - Programa general	101
3.2 - Inspección diaria	101
3.3 - Inspección periódica	102
3.4 - Inspección reforzada	102
3.5 - Inspección general	102
4 - Reparaciones y ajustes	103

G**INFORMACIÓN DIVERSA**

1 - Nivel de garantía	105
1.1 - Servicio Post-Venta	105
1.2 - Garantía del fabricante	105
1.2.1 - Cobertura de la garantía	105
1.2.2 - Duración de la garantía	105
1.2.3 - Procedimiento	105
1.2.4 - Condiciones de la garantía	106
2 - Información de contacto de las filiales	107
2.1 - Advertencia para California	108



A - Prefacio

Acaba de adquirir una máquina HAULOTTE® y le agradecemos su confianza.

La cesta elevadora es una máquina de elevación de personas diseñada y fabricada para permitir que los usuarios accedan temporalmente, con sus equipos y sus herramientas, a zonas de trabajo elevadas. HAULOTTE® debe aprobar cualquier otro uso o alteraciones / modificaciones de la cesta elevadora.

Este manual debe considerarse un componente permanente de la máquina y debe estar siempre en el portadocumentos de esta.

Para garantizarle una total satisfacción, debe seguir rigurosamente las recomendaciones de uso contenidas en este manual. Para asegurar el uso correcto y seguro de este equipo, se recomienda que sólo el personal formado y autorizado intente operar y mantener la cesta elevadora.

Queremos atraer su atención especialmente sobre 2 puntos esenciales :

- Respete las instrucciones de seguridad.
- Use la máquina según los límites especificados en las prestaciones del material.

Respecto a la denominación de nuestros materiales, insistimos en su carácter comercial que no debe confundirse con las características técnicas. Únicamente deben permitir el estudio de la adecuación del material al uso previsto las tablas de las características técnicas.

El manual de uso está destinado a los usuarios de las máquinas HAULOTTE® listadas en la portada de éste.



Idioma y versión original :

Los manuales en inglés y en francés son documentos originales. Los manuales en otros idiomas son traducciones del documento original.

El manual de uso no sustituye la formación básica necesaria para cualquier usuario de material de obra. Este manual presenta las instrucciones de uso previstas por HAULOTTE® para usar las máquinas correctamente y con total seguridad.

Este manual debe estar disponible para todos los usuarios y conservarse en buen estado. Puede solicitar ejemplares adicionales a HAULOTTE Services®.

Siga trabajando con seguridad con HAULOTTE® !

A - Prefacio

1 - Responsabilidad del usuario

1.1 - RESPONSABILIDAD DEL PROPIETARIO

El propietario (o arrendador) tiene la obligación de :

- Informar al usuario de las instrucciones / recomendaciones presentes en el manual de uso.
- Aplicar la reglamentación local en materia de uso.
- Cambiar todos los manuales o etiquetas ausentes o en mal estado. Puede solicitar ejemplares adicionales a HAULOTTE Services®.
- Establecer un programa de mantenimiento preventivo según las recomendaciones del fabricante, teniendo en cuenta el entorno y la gravedad de uso de la máquina.
- Realizar las inspecciones periódicas en cumplimiento con las recomendaciones de HAULOTTE® y las reglamentaciones locales vigentes.

Todos los funcionamientos incorrectos y los problemas identificados durante una inspección deben corregirse antes de poner de nuevo en servicio la cesta elevadora.

1.2 - RESPONSABILIDAD DEL EMPLEADOR

El empleador tiene la obligación :

- De autorizar al operador para usar la máquina.
- De informar y familiarizar al usuario con la reglamentación local.

Prohibir el uso de la máquina a cualquier persona :

- Que se encuentre bajo los efectos de las drogas, alcohol, etc
- Que sufra crisis, pérdidas del control de la motilidad, vértigo, etc

1.3 - RESPONSABILIDAD DEL FORMADOR

El formador debe estar cualificado para formar a los usuarios. La formación debe hacerse en una zona despejada, sin obstáculos, hasta que el alumno sea capaz de conducir y usar la máquina con total seguridad.

A - Prefacio

1.4 - RESPONSABILIDAD DEL USUARIO

El usuario / operario tiene la obligación de :

- Leer y comprender el contenido del manual y familiarizarse con las etiquetas pegadas en la máquina.
- Inspeccionar la máquina según las recomendaciones de HAULOTTE® antes de usarla.
- Informar al propietario (o al arrendador) si el manual o las etiquetas están ausentes o en mal estado.
- Informar de cualquier funcionamiento incorrecto de la máquina.

El usuario debe asegurarse de que el propietario haya realizado las inspecciones y de que pueda utilizar la máquina según el uso previsto por el fabricante.

Sólo un usuario autorizado y cualificado puede usar las máquinas HAULOTTE®.

Todos los usuarios deben estar familiarizados con los mandos de emergencia y el funcionamiento de la máquina en caso de emergencia.

El usuario tiene la obligación de dejar de usar la máquina en caso de funcionamiento incorrecto o de problema de seguridad en la máquina o en la zona de trabajo, y debe informar inmediatamente del problema a su responsable.

A

B

C

D

E

F

G

H

I

A - Prefacio

2 - Seguridad en el puesto

2.1 - INDICACIONES DE SEGURIDAD

2.1.1 - Riesgos de uso incorrecto

- No utilice la máquina con otra finalidad que no sea elevar a las personas, sus herramientas y material al lugar deseado.
- Nunca use la máquina como grúa, montacargas o ascensor. Utilice la máquina sólo para el uso previsto.
- No enganche cargas que cuelguen cuando eleve o descienda la cesta.
- No fije la cesta a una estructura adyacente fija o móvil.
- No use / haga funcionar la máquina cuando esté solo. El usuario debe ser vigilado y debe estar presente un acompañante en el suelo en caso de emergencia.
- No use una máquina defectuosa o con un mantenimiento incorrecto. Retire del circuito una máquina defectuosa / dañada.
- Nunca se suba a los capós de la máquina.
- No sustituya los elementos esenciales para la estabilidad de la máquina por un elemento de peso o con especificaciones diferentes.
- No sustituya los neumáticos instalados de fábrica por neumáticos con características diferentes.
- No modifique o desactive componentes de la máquina para no alterar la seguridad y la estabilidad.
- No neutralice los elementos de seguridad.
- No pintarrajee, modifique u oculte las calcomanías o marcas de la plataforma de trabajo aéreo.



A - Prefacio

2.1.2 - Riesgos de caída

Para entrar o salir de la cesta :

- La máquina debe estar completamente replegada.
- Utilice la puerta de acceso mirando a la máquina.
- Mantenga 3 puntos de apoyo (las manos y un pie) entre el escalón y los antepechos.



Antes de empezar las operaciones :

- Asegúrese de que los antepechos estén correctamente instalados y asegurados.
- Asegúrese de que la puerta o la barandilla corredera esté cerrada y en una posición correcta.



- Elimine cualquier resto de aceite o de grasa de los escalones, suelo, pasamanos y antepechos.
- Limpie el suelo de la plataforma (sin escombros).

En la cesta :

- Si la normativa local impone el uso de un arnés, utilice exclusivamente los puntos de anclaje previstos para ello.
- El uso correcto del arnés requiere que la cinta esté atada a un punto de anclaje identificado por las etiquetas. Consulte las etiquetas colocadas en la cesta.
- Durante el funcionamiento, el o los ocupantes deben sujetarse a los antepechos.
- Mantenga siempre los pies firmemente en el suelo de la cesta.
- No se siente en el antepecho de la cesta, ni se ponga de pie en él, ni se suba a él.
- No se incline por encima de las barandillas o no las trepe. Trabaje solamente en la zona de la plataforma delimitada por las barandillas.
- No salga de la cesta si no se encuentra completamente replegada.
- No use los antepechos como medio de acceso para subir o bajar de la cesta (o plataforma).

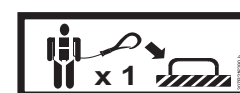

A - Prefacio

2.1.3 - Riesgos de vuelco / balanceo

Antes de colocarse y de poner en funcionamiento la máquina :

- Compruebe que la superficie de trabajo pueda soportar el peso de la máquina.
- No supere la capacidad nominal máxima de la máquina que incluye el peso del material y el número de personas admisible. No supere el número de personas admisible.
- No aumente la altura de trabajo usando accesorios (escalera).
- No coloque una escalera ni un andamio en la cesta o contra cualquier parte de esta máquina.
- Coloque las cargas de manera uniforme en el centro de la cesta.
- No utilice nunca la máquina con un viento superior al límite admisible.
- No aumente nunca la superficie de la cesta (o plataforma) expuesta al viento. Incluye el hecho de añadir paneles, banderas.... Tenga presente que trabajar con materiales con una amplia superficie aumenta la resistencia al viento de la máquina.
- No levante la plataforma o conduzca con la plataforma levantada en una pendiente inclinada superior a la pendiente nominal de la máquina.
- No conduzca en pendientes o inclinaciones que superen los límites admisibles.
- No sustituya los elementos esenciales a la estabilidad de la máquina por un elemento de peso o con especificaciones diferentes.
- No use la máquina con material u objetos colgados del antepecho.
- No empuje o tire hacia usted ningún objeto localizado fuera de la cesta. No supere el esfuerzo lateral máximo autorizado indicado en las características de rendimiento.
- No utilice la máquina para sostener una estructura externa.
- No utilice la máquina para traccionar o remolcar cosas.



A - Prefacio

Usar una máquina en una pendiente



No conduzca la máquina en una pendiente cuya inclinación sea superior a las inclinaciones transversales y laterales admisibles por la máquina.  Sección B 4.1 - Especificaciones técnicas.

VIENTO: la plataforma elevadora de personal puede funcionar con una velocidad de viento máxima indicada en las especificaciones. Para identificar la velocidad del viento local, utilice la escala de Beaufort siguiente, un avisador de velocidad límite de viento.

Nota: Internacionalmente se acepta la escala Beaufort de fuerza de viento y se usa a la hora de informar de las condiciones climatológicas. A cada grado se le asocia un intervalo de velocidad del viento a 10 m (32 ft 9 in) sobre un terreno liso y libre de obstáculos.

Escala de Beaufort

Fuerza	Descripción meteorológica	Efectos observados	m/s	km/h	mph
0	Calma	El humo sube verticalmente.	0 - 0,2	0 - 1	0 - 0,62
1	Ventolina	El humo indica la dirección del viento.	0,3 - 1,5	1 - 5	0,62 - 3,11
2	Brisa muy débil	Se siente el viento en la cara. Las hojas se mueven. Las veletas giran.	1,6 - 3,3	6 - 11	3,72 - 6,84
3	Brisa débil	Las hojas y las ramas pequeñas están continuamente en movimiento. Las banderas se mueven ligeramente.	3,4 - 5,4	12 - 19	7,46 - 11,8
4	Brisa moderada	El polvo y los papeles ligeros se vuelan. Las pequeñas ramas se doblan.	5,5 - 7,9	20 - 28	12,43 - 17,4
5	Brisa fresca	Los árboles pequeños se balancean. Las olas forman crestas blancas en los lagos.	8,0 - 10,7	29 - 38	18,02 - 23,6
6	Viento fresco	Las grandes ramas se agitan. Los cables eléctricos y la chimenea «cantan». Es complicado utilizar el paraguas.	10,8 - 13,8	39 - 49	24,23 - 30,45
7	Viento fuerte	Todos los árboles se mueven. Es difícil andar en contra del viento.	13,9 - 17,1	50 - 61	31 - 37,9
8	Viento duro/Temporal	Algunas ramas se rompen. En general no se puede andar en contra del viento.	17,2 - 20,7	62 - 74	38,53 - 45,98
9	Temporal fuerte	El viento provoca daños leves en los edificios. Algunas tejas y capas de la chimenea se vuelan de los tejados.	20,8 - 24,4	75 - 88	46,60 - 54,68

A - Prefacio

2.1.4 - Riesgos de electrocución

Esta máquina no está aislada por lo que no ofrece ninguna protección en caso de acercamiento o contacto con una línea eléctrica.

Coloque siempre la cesta elevadora lejos de las líneas eléctricas para garantizar que ninguna parte de la cesta pueda accidentalmente tocar un lugar peligroso.

Respete la normativa local y las distancias mínimas de seguridad.

Distancias mínimas de seguridad

Tensión eléctrica	Distancia mínima de seguridad	
	Mètre	Feet
0 - 300 V	Evite el contacto	
300 V - 50 kV	3	10
50 - 200 kV	5	15
200 - 350 kV	6	20
350 - 500 kV	8	25
500 - 750 kV	11	35
750 - 1000 kV	14	45

Nota: Utilice esta tabla, salvo que la reglamentación local indique datos diferentes.

- Cerca de una línea con tensión, tenga en cuenta los movimientos de la máquina y de oscilación de las líneas eléctricas.
- En caso de tormenta, nieve o cualquier otra condición climática adversa, la seguridad del usuario puede estar comprometida.
- No use la máquina como masa de soldadura.
- No realice soldaduras en la máquina sin haber desconectado previamente las baterías.
- Desconecte siempre el cable de masa primero.
- No utilice la máquina durante la carga de las baterías.
- Cuando utilice la línea de alimentación CA de la cesta, asegúrese de que esté protegida por un cortacircuito y/o disyuntor diferencial.

Manténgase alejado de una máquina expuesta a líneas eléctricas bajo tensión. El personal en tierra o en la cesta no debe tocar o poner en marcha la máquina mientras las líneas eléctricas estén bajo tensión.



A - Prefacio

2.1.5 - Riesgos de explosión / fuego

- Utilice siempre ropa y gafas de protección cuando trabaje con las baterías o fuentes de energía.

Nota: El ácido se neutraliza con bicarbonato de sosa y agua.

- No arranque el motor si huele un olor o detecta los gases licuados de petróleo (GLP), gasolina, gasóleo u otras sustancias explosivas.
- No trabaje o use la máquina en una atmósfera o un entorno explosivo o inflamable.
- No toque los elementos que desprenden calor.
- No ponga en contacto los polos de la batería con una herramienta.
- No manipule la batería cerca de chispas, llamas, tabaco incandescente (emisión de gases).
- No rellene el depósito de carburante con el motor en marcha o cerca de una llama viva.



A

B

C

D

E

F

G

H

I

A - Prefacio

2.1.6 - Riesgos de aplastamiento / colisión

En la cesta :

- Compruebe que la zona de trabajo esté despejada por encima, sin obstáculos por los lados y debajo de la cesta durante la elevación y/o el descenso de la cesta, así como antes de cualquier traslación.
- Durante el funcionamiento, mantenga todas las partes del cuerpo dentro de la cesta (o plataforma). Sujete los antepechos del lado opuesto a todas las estructuras cercanas. Tenga cuidado de que las manos no queden atrapadas al sujetar los antepechos.
- Coloque la máquina cerca de un edificio/estructura con la extensión de la plataforma, en lugar de desplazar la máquina más cerca de la estructura.
- Acordone la zona que rodea la plataforma de trabajo aéreo para mantener el personal, el equipo en movimiento alejados de la plataforma de trabajo aéreo cuando está siendo usada.
- Avise al personal que no trabaje, esté de pie, ni camine debajo de una pluma / cesta elevada.
- No conduzca marcha atrás (en dirección opuesta al campo visual).
- Mantenga el chasis de la máquina a al menos 1 m (3 ft 3 in) de agujeros, montículos, peraltes, obstrucciones, escombros y revestimientos susceptibles de esconder agujeros y otros peligros a nivel del suelo.
- El personal en tierra debe alejarse de al menos 5 m (16 ft 5 in) de la máquina durante la conducción.
- Infórmese de las direcciones de traslación.
 - Compruebe el sentido de conducción con ayuda de las flechas roja o verde del chasis y en la caja de mandos superior.
 - También tenga en cuenta que al cambiar la dirección del sentido de conducción (adelante <> atrás), los manipuladores o interruptores deben colocarse en posición neutra antes de invertir el sentido de la marcha y realizar el movimiento.
- Para desplazarse, coloque la cesta (o plataforma) de manera que tenga la mejor visibilidad posible y evitar los ángulos muertos.
- Durante el funcionamiento, el o los ocupantes deben sujetarse a los antepechos.
- Los ocupantes deben llevar un arnés de seguridad, de acuerdo con las normativas locales. Enganche el amarre de seguridad al punto de anclaje previsto para ello en la cesta de trabajo.
- El arnés debe atarse al punto de fijación designado.
- Evite golpear obstáculos fijos o móviles (otra máquina).
- El uso de otras máquinas (grúa, cesta, etc.) en la zona de trabajo aumenta el riesgo de colisión o de aplastamiento. Limite el uso de máquinas en movimiento en la zona de trabajo de una PEMP.
- Tenga en cuenta la distancia de parada, la visibilidad reducida y los ángulos muertos de la máquina.
- Limite y adapte la velocidad de traslación en función del tipo de superficie del suelo, de la inclinación y de las personas que se encuentran cerca.

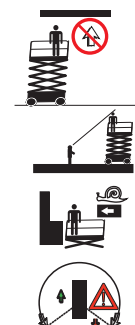

A - Prefacio

2.1.7 - Riesgos de movimientos incontrolados

No use nunca una máquina dañada o que presente un funcionamiento incorrecto.

Respete siempre las reglas siguientes :

- Mantenga una distancia de seguridad cerca de las líneas de alta tensión.
- Mantenga una distancia de seguridad cerca de los generadores, radares (campos electromagnéticos...).
- No exponga nunca las baterías o los componentes eléctricos al agua (limpieza a presión, lluvia).

3 - Peticiones relativas a la seguridad

Las peticiones sobre criterios de diseño / especificaciones de un producto, conformidad de las normas o seguridad general de las máquinas deben enviarse al servicio PRODUCT SAFETY de HAULOTTE®.

Cualquier información o petición debe llevar toda la información necesaria: el nombre de contacto, el número de teléfono, la dirección, el correo electrónico, así como, el modelo de la máquina y su número de serie.

El servicio HAULOTTE® evaluará cada petición / información y enviará una respuesta escrita al remitente.

4 - Notificación de los incidentes

Debe informar de inmediato a HAULOTTE® cuando un producto HAULOTTE® esté implicado en un incidente / accidente que provoque heridas o la muerte, o cuando hayan daños materiales importantes.

Conéctese a nuestro sitio :



A - Prefacio

5 - Conformidad

5.1 - MODIFICACIÓN DEL PRODUCTO

Está estrictamente prohibido modificar un producto HAULOTTE®. Cualquier modificación en las máquinas Haulotte transgrede las características técnicas, las normativas locales y las normas de la industria.

Cualquier modificación debe ser formulada por escrito (formulario) y ser aprobada por el fabricante.

No dude en ponerse en contacto con HAULOTTE Services®, si tiene preguntas relativas al formulario enviado o cuestiones acerca de la garantía.

5.1.1 - Implementación de las campañas de seguridad del fabricante

Es obligatorio implementar las campañas de seguridad emitidas por el fabricante. Todas estas campañas se pueden consultar en nuestro sitio.

Conéctese a nuestro sitio :



Una máquina nunca debe salir al mercado si no se han aplicado los Boletines de Seguridad.

5.2 - ESPECIFICACIONES DEL PRODUCTO

Los datos técnicos contenidos en este manual no comprometen a HAULOTTE®. Debido a las constantes mejoras de sus productos, HAULOTTE® se reserva el derecho de modificar sin previo aviso sus características técnicas.

Algunas opciones pueden modificar las características de uso de la máquina, así como la seguridad asociada a ellas. Si ha recibido su máquina con esta opción de fábrica, la sustitución de una pieza de seguridad relacionada con esta opción no requiere ninguna precaución especial más que las relacionadas con la propia instalación (prueba estática).

En caso contrario, es obligatorio seguir las siguientes recomendaciones del fabricante :

- Instalación solamente por personal habilitado por HAULOTTE®.
- Realizar la actualización de la placa del fabricante.
- Dejar que un organismo certificado realice las pruebas de estabilidad.
- Realizar la puesta en conformidad de las etiquetas.

A - Prefacio

5.3 - CAMBIO DE PROPIETARIO

Es importante y necesario informar a HAULOTTE Services® cuando se produzca un cambio de propietario de la máquina. De este modo, HAULOTTE® podrá servir mejor y suministrar la ayuda necesaria para el mantenimiento del producto. Si ha vendido o transferido una máquina, tiene la responsabilidad de avisar a HAULOTTE Services®. No es necesario comunicar los arrendatarios de las máquinas alquiladas en este formulario.

Conéctese a nuestro sitio. :



B - Familiarización

1 - Seguridad general

1.1 - USO PREVISTO

Nunca utilice la máquina en las siguientes situaciones :

- En un terreno blando, inestable o lleno de obstáculos.
- Con un viento superior al límite admisible :
 - Compruebe la velocidad del viento autorizada en la tabla de las características técnicas.
 - Consulte la escala de Beaufort.
- Cerca de las líneas eléctricas. Respete las distancias de seguridad.
- Si la máquina está almacenada a una temperatura fuera del intervalo - 20°C / + 50°C (- 4°F / + 122°F).
- En atmósfera o entorno explosivo.
- En caso de tormenta.
- En presencia de campo electromagnético intenso (radar...).

Nota: Use la máquina en condiciones climáticas "normales". Si tiene que trabajar en condiciones climáticas susceptibles de causar degradaciones (humedad, temperaturas fuera las gamas preconizadas, salinidad, corrosividad, presión atmosférica), consulte a HAULOTTE Services®. Junte las operaciones de mantenimiento.

Nota: Cuando no se use la máquina, deben tomarse precauciones para dejar la máquina en posición completamente replegada. Asegúrese de que la máquina esté bloqueada en un lugar seguro o que la llave de arranque esté quitada para evitar el uso no autorizado de la máquina.

B - Familiarización

1.2 - CONTENIDO DE LAS ETIQUETAS

Las etiquetas se suministran para avisar al usuario de los riesgos inherentes a las cestas elevadoras.

Las etiquetas indican la información siguiente :

- El nivel de gravedad.
- El riesgo específico.
- Una forma de evitar, eliminar o reducir el riesgo.
- Un texto descriptivo (cuando corresponda).

Familiarícese con las etiquetas y los niveles de gravedad de los riesgos.

Las etiquetas deben mantenerse en buen estado.

Apréndase las etiquetas según el código de color.

Pueden solicitarse ejemplares adicionales a HAULOTTE Services®.

Normas CE y AS



Normas ANSI y CSA

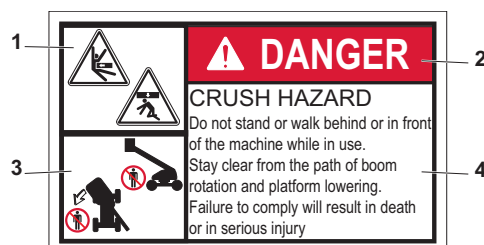







Marca	Designación
1	Símbolo de riesgo
2	Nivel de gravedad
3	Pictograma de prevención
4	Texto de prevención

B - Familiarización

1.3 - SÍMBOLOS Y COLORES

Los símbolos se usan para avisar sobre las consignas de seguridad o para resaltar información práctica.

Los avisos de seguridad siguientes se usan en este manual para indicar los riesgos particulares durante el uso o el mantenimiento de la cesta elevadora.

Símbolo	Significado
	Peligro : Riesgo de lesión o de muerte (seguridad laboral)
	Atención : Riesgo de deterioro del material (calidad del trabajo)
	Acción prohibida
	Recordatorio para el uso de las normas de buenas prácticas o el seguimiento de los controles previos
	Remisión a otra sección del manual
	Remisión a otro manual
	Reenvío para una reparación (póngase en contacto con HAULOTTE Services®)
Nota :	Información técnica complementaria

1.4 - NIVEL DE GRAVEDAD

Color	Título	Significado
		Peligro : Indica una situación de peligro que, si no se evita, puede provocar muerte o lesiones graves.
		Advertencia : Indica una situación de peligro que, si no se evita, podría provocar muerte o lesiones graves.
		Atención : Si no sigue estas instrucciones se pueden producir lesiones leves o moderadas.
		NOTIFICACIÓN : Indica las prácticas recomendadas que si no se respetan, pueden provocar un daño o un funcionamiento incorrecto de la máquina o de sus componentes.
		Procedimiento : Indica una operación de mantenimiento.

B - Familiarización

1.5 - LEYENDAS Y DEFINICIONES DE LOS SÍMBOLOS

En todo el manual los símbolos se usan para ilustrar los riesgos, las medidas de prevención e indicar la necesidad de una información adicional.

Consulte la tabla siguiente para familiarizarse con estos símbolos.

Símbolo	Designación	Símbolo	Designación	Símbolo	Designación
	Riesgo de aplastamiento del cuerpo		Riesgo de aplastamiento del pie		Riesgo de chorro de fluido de alta presión
			Riesgo de aplastamiento de la mano		Riesgo de estrangulamiento
			Riesgos para la salud / seguridad relacionados con los productos químicos		Riesgo de efectos peligrosos para la salud provocados por un trabajo en un entorno caluroso
	Contacto eléctrico o rayo		Riesgo de quemadura por contacto con una llama, explosión o radiación procedente de una fuente de calor		Riesgo de herida debida a arcos eléctricos, alimentación de energía después de una desconexión de los sistemas, batería en llamas, emisiones, etc
	Riesgo de caída del usuario		Riesgo de vuelco debido a una carga excesiva / viento y una inclinación excesiva del terreno		Compare los colores de las flechas de dirección situadas en el chasis con las flechas de dirección de la caja de mandos
	No ponga los pies en esta zona		No ponga las manos en esta zona		Manténgase alejado de la zona de trabajo
	No exponga las baterías y los componentes eléctricos al agua		Asegúrese de que la barandilla corredera esté bajada		
	Prohibido encender fuego		Respete las distancias de seguridad cerca de los cables de alta tensión tal como se describe en el manual - No debe usarse durante una tormenta		Sobrecarga
	Consulte el manual de uso		Cinturón de seguridad		Use el arnés apropiado y átelo al punto de anclaje específicamente para ello
	Presión de los neumáticos		Validación de los movimientos		Use el calce de seguridad antes de cualquier mantenimiento
	Punto de remolque		Punto de agarre		Punto de elevación
	Manténgase alejado de las superficies calientes		Lleve ropa de protección		

B - Familiarización

2 - Descripción de los modelos

Regulación	Modelos
Normas ANSI y CSA	HS3388 RT - HS3388 RT XL
	HS4388 RT
	HS5388 RT
Normas CE, AS y EAC	H12 SX - H12 SXL
	H15 SX - H15 SXL
	H18 SX - H18 SXL

B - Familiarización

3 - Componentes principales

3.1 - PLANO

H12 SX - HS3388 RT - H12 SXL - HS3388 RT XL - H15 SX - HS4388 RT - H15 SXL - H18 SX - HS5388 RT - H18 SXL

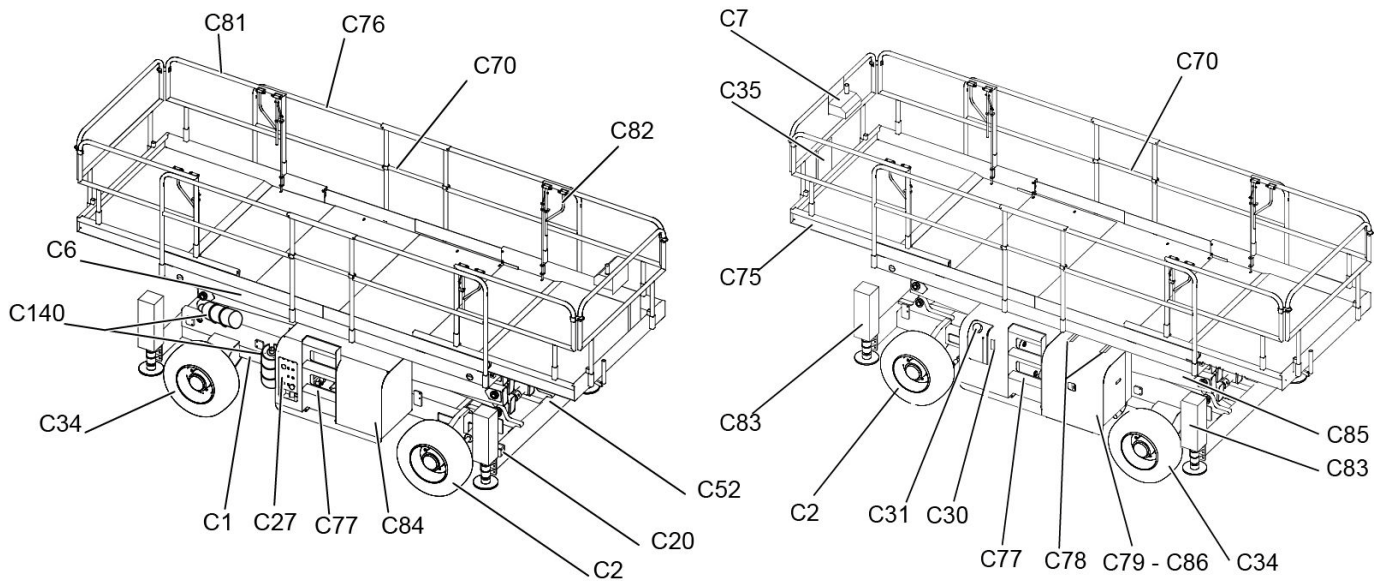

B - Familiarización

Marca	Designación	Marca	Designación
C1	Chasis rodante	C75	Extensión
C2	Rueda delantera motriz y directriz	C76	Barandilla
C6	Cesta (o plataforma)	C77	Escalera de acceso a la cesta (o plataforma)
C7	Caja superior	C78	Pestillo de bloqueo capó
C20	Puntos de anclaje	C79	Caja del motor
C27	Caja inferior + Toma universal	C81	Barra de protección deslizante
C30	Depósito hidráulico	C82	Empuñadura de manipulación de las extensiones
C31	Depósito de carburante	C83	Estabilizador
C34	Ruedas motrices	C84	Circuito hidráulico
C35	Guantera	C85	Tijeras
C52	Tirador para reparar una avería	C86	Motor térmico
C70	Barra de acceso a la cesta (o plataforma)	C140	Botellas de gas ⁽¹⁾

(1.) Sólo para US

Toma universal



B - Familiarización

3.2 - FIADOR DE MANTENIMIENTO



Las imágenes de este párrafo no corresponden necesariamente a la gama de productos a la que el manual se refiere.

Los fiadores de mantenimiento (de ambos lados de la máquina) deben colocarse antes de cualquier intervención de mantenimiento.



B - Familiarización

Operación de mantenimiento — Es necesario colocar el caballete que se encuentra en uno de los brazos de las tijeras :

- Desenrosque, gire y ponga el soporte en posición vertical.
- El soporte debe permanecer en posición vertical.
- Descienda la tijera.
- El eje de la tijera debe apoyarse sobre el V del soporte.

Al final de la operación de mantenimiento :

- Eleve la tijera a una altura suficiente para inclinar el soporte. .
- Libere la V del caballete del eje de la tijera.
- Fije el caballete al brazo de la tijera.

A

B

C

D

E

F

G

H

I

B - Familiarización

3.3 - CAJA DE MANDOS INFERIOR

3.3.1 - Plano

Vista general - H12 SX - HS3388 RT - H12 SXL - HS3388 RT XL - H15 SX - HS4388 RT - H15 SXL - H18 SX - HS5388 RT - H18 SXL

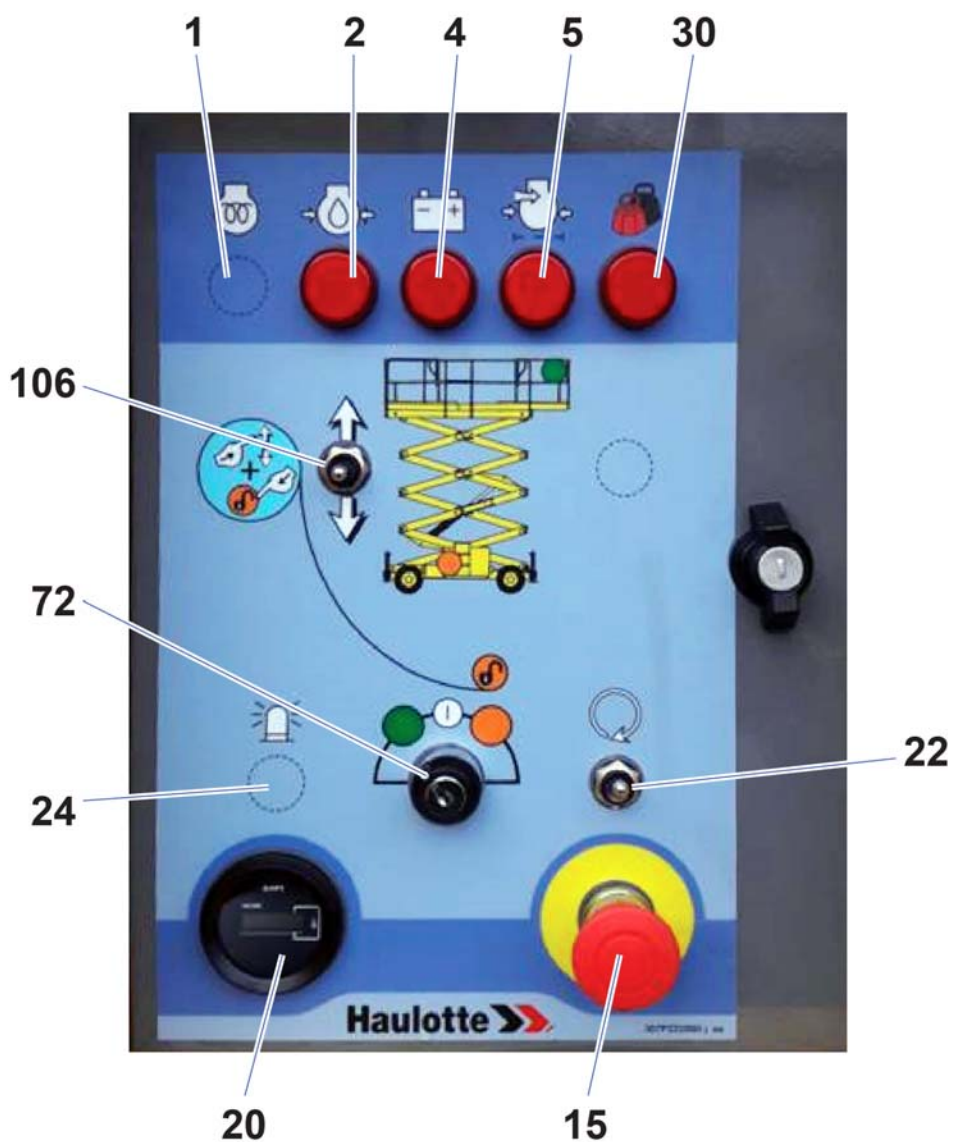

B - Familiarización

Mandos e indicadores

Marca	Designación	Función
1	Indicador de precalentamiento eléctrico	Encendido : Motor en precalentamiento
		Apagado : Motor precalentado, arranque posible
2	Indicador de presión del aceite del motor	Presión del aceite del motor baja ⁽¹⁾
4	Indicador de carga de batería	Carga de batería baja ^(1.))
5	Indicador de taponamiento del filtro de aire	Filtro de aire taponado ^(1.))
15	Botón-pulsador de parada de emergencia	Sacado : Alimentación de la caja inferior
		Metido (desactivado) : Sin tensión
20	Horómetro	Número de horas de uso de la máquina
22	Selector de arranque del motor	Arranque del motor
24	Selector del girofaro ⁽²⁾	Hacia la derecha : Encendido del girofaro
		Hacia la izquierda : Apagado del girofaro
30	Indicador de sobrecarga de cesta (o plataforma)	Sobrecarga de la cesta (o plataforma)
72	Selector de llave para la activación de la caja-Mando de activación	Hacia la izquierda : Activación de la caja superior
		Hacia el centro : Sin tensión
		Hacia la derecha : Activación de la caja inferior
106	Selector subida / bajada de la cesta (o plataforma)	Hacia arriba : Elevación de la cesta (o plataforma)
		Hacia abajo : Descenso de la cesta (o plataforma)

(1.) Realice el mantenimiento necesario (Consulte el carné de mantenimiento de la máquina)

(2.) Para las máquinas equipadas

B - Familiarización

3.4 - CAJA SUPERIOR

3.4.1 - Plano

Vista general - H12 SX - HS3388 RT - H12 SXL - HS3388 RT XL - H15 SX - HS4388 RT - H15 SXL - H18 SX - HS5388 RT - H18 SXL

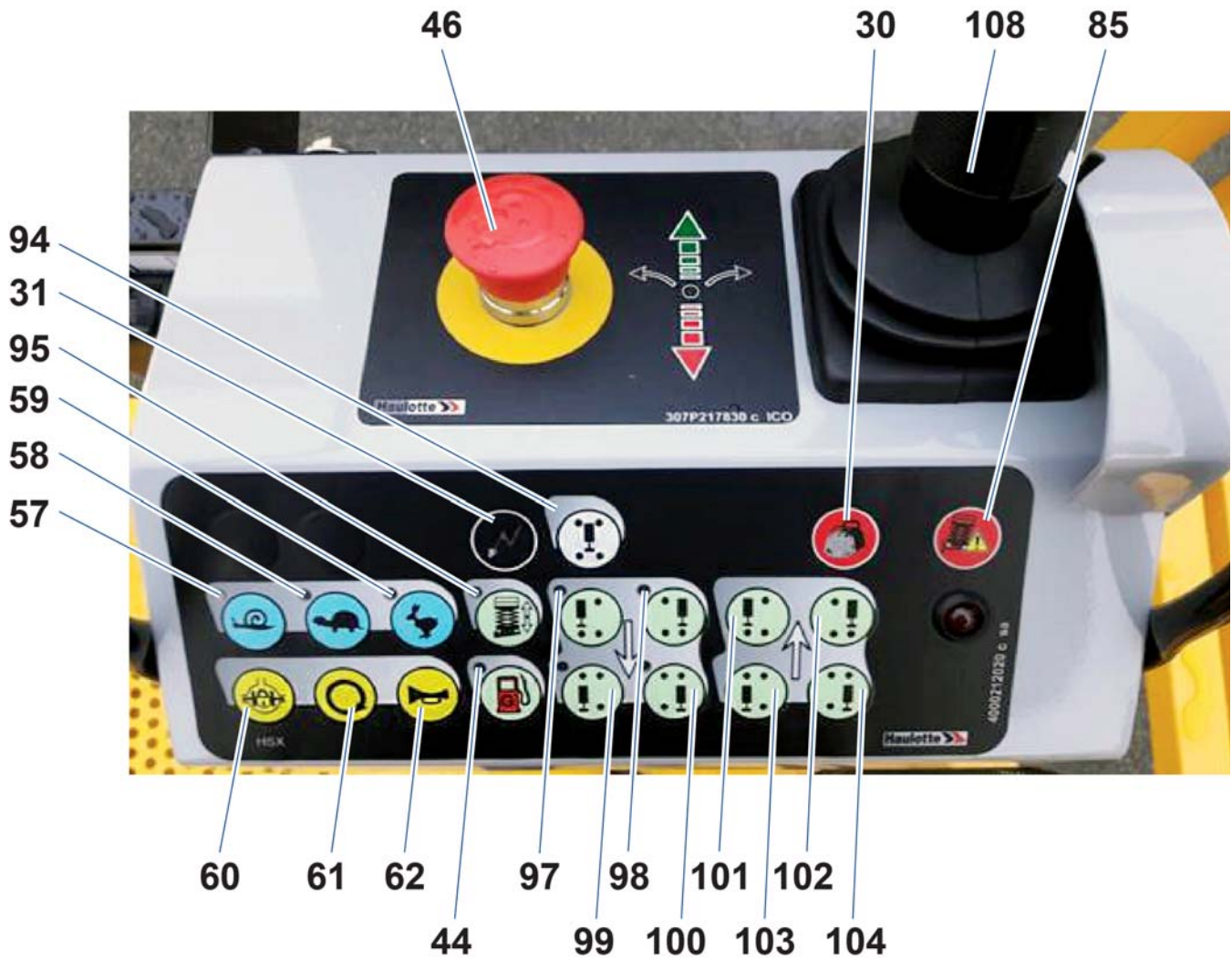

B - Familiarización

Mandos e indicadores

Marca	Designación	Función
30	Indicador de sobrecarga de cesta (o plataforma)	Sobrecarga de la cesta (o plataforma)
31	Indicador de tensión	Encendido : Máquina en funcionamiento
		Apagado : Máquina sin tensión
46	Botón-pulsador de parada de emergencia	Sacado : Alimentación de la caja inferior
		Metido (desactivado) : Sin tensión
57	Selector sensitivo e indicador de baja velocidad de traslación	Presionado (activado y LED encendido) : Selección de baja velocidad de traslación (corta distancia, aproximación final)
58	Selector sensitivo e indicador de velocidad media de traslación	Presionado (activado y LED encendido) : Selección de velocidad media de traslación (terreno difícil, pendiente)
59	Selector sensitivo e indicador de gran velocidad de traslación	Presionado (activado y LED encendido) : Selección de gran velocidad de traslación (larga distancia)
60	Selector sensitivo de bloqueo diferencial	Presionado (activado) : Selección de bloqueo diferencial
61	Selector sensitivo de arranque del motor	Presionado (activado) : Arranque del motor
62	Selector sensitivo de claxon	Presionado (activado) : Claxon
85	Indicador de fallo	Parpadeo en caso de defecto y/o inclinación
94	Selector sensitivo de estabilizador centralizado	Presionado (activado) : Bajada automático de los estabilizadores hasta que la máquina esté calzada
95	Selector sensitivo e indicador de subida / bajada de la cesta (o plataforma)	Presionado (activado y LED encendido) : Selección subida / bajada de la cesta (o plataforma)
97	Selector sensitivo e indicador de salida del estabilizador delantero izquierdo	Presionado (activado) : Salida del estabilizador y LED encendido (de continuo: estabilizador fuera y apoyado en el suelo; intermitencia rápida: estabilizador fuera pero todavía sin apoyar en el suelo; intermitencia lenta: estabilizador completamente fuera pero sin apoyar en el suelo)
98	Selector sensitivo e indicador de salida del estabilizador delantero derecho	Presionado (activado) : Salida del estabilizador y LED encendido (de continuo: estabilizador fuera y apoyado en el suelo; intermitencia rápida: estabilizador fuera pero todavía sin apoyar en el suelo; intermitencia lenta: estabilizador completamente fuera pero sin apoyar en el suelo)
99	Selector sensitivo e indicador de salida del estabilizador trasero izquierdo	Presionado (activado) : Salida del estabilizador y LED encendido (de continuo: estabilizador fuera y apoyado en el suelo; intermitencia rápida: estabilizador fuera pero todavía sin apoyar en el suelo; intermitencia lenta: estabilizador completamente fuera pero sin apoyar en el suelo)
100	Selector sensitivo e indicador de salida del estabilizador trasero derecho	Presionado (activado) : Salida del estabilizador y LED encendido (de continuo: estabilizador fuera y apoyado en el suelo; intermitencia rápida: estabilizador fuera pero todavía sin apoyar en el suelo; intermitencia lenta: estabilizador completamente fuera pero sin apoyar en el suelo)
101	Selector sensitivo de entrada del estabilizador delantero izquierdo	Presionado (activado) : Entrada del estabilizador y LED correspondiente apagado en bajada 97
102	Selector sensitivo de entrada del estabilizador delantero derecho	Presionado (activado) : Entrada del estabilizador y LED correspondiente apagado en bajada 98
103	Selector sensitivo de entrada del estabilizador trasero izquierdo	Presionado (activado) : Entrada del estabilizador y LED correspondiente apagado en bajada 99
104	Selector sensitivo de entrada del estabilizador trasero derecho	Presionado (activado) : Entrada del estabilizador y LED correspondiente apagado en bajada 100

B

- Familiarización

Marca	Designación	Función
108	Manipulador de movimientos	Hacia delante : Traslación hacia delante o subida de la cesta (o plataforma)
		Hacia atrás : Traslación hacia detrás o bajada de la cesta (o plataforma)
	Selector de dirección del eje delantero	Pulsación derecha : Dirección a la derecha
		Pulsación izquierda : Dirección a la izquierda
123	Mando de activación	Mantenido pulsado : Validación del mando asociado
		No pulsado : Detención del movimiento del mando asociado

B - Familiarización

4 - Características de las prestaciones

4.1 - CARACTERÍSTICAS TÉCNICAS

Para USA : La norma de diseño usada para la fabricación de la máquina depende de su fecha de fabricación.

Eso modifica ciertas características técnicas :

- Velocidad máxima de viento autorizada.
- Inclinación máx. autorizada.
- Fuerza manual.

La referencia de la norma inscrita en la placa del fabricante permite identificar las características de la máquina : ANSI A92.5, ANSI A92.6 o ANSI A92.20

Utilice la tabla siguiente para definir la máquina Haulotte que se adapta al trabajo solicitado.

Normas CE, AS, EAC, CSA y ANSI A92.20

Máquina	H12 SX - HS3388 RT		H12 SXL - HS3388 RT XL	
	SI	Imp.	SI	Imp.
Características - Dimensiones				
Altura máxima de trabajo	11,95 m	39 ft 2 in	11,95 m	39 ft 2 in
Altura máxima de la plataforma	9,95 m	32 ft 8 in	9,95 m	32 ft 8 in
Alcance delantero máximo de trabajo por encima del suelo	3,5 m	11 ft 6 in	4,15 m	13 ft 7 in
Alcance máximo por encima del suelo	3 m	9 ft 10 in	3,65 m	12 ft
Peso total	5440 kg	11993 lb	5610 kg	12367 lb
Capacidad de carga máxima en la cesta	700 kg	1544 lb	700 kg	1544 lb
Capacidad de carga máxima en la cesta 2 extensión	700 kg	1544 lb	700 kg	1543 lb
Capacidad en extensión	200 kg	441 lb	200 kg	441 lb
Número máximo de personas	4			
Número máximo de personas sobre extensión (Consulte la capacidad de extensión recomendada)	2			
Velocidad máxima del viento	45 km/h	28 mph	45 km/h	28 mph
Fuerza manual	400 N - 90 lbf			
Pendiente máxima - 4WD	45%			
Inclinación máxima autorizada	5°		2°	
Carga máxima en rueda	3570 daN	8025 lb	2784 daN	6258 lb
Presión máxima en terreno duro	11 daN/cm ²	2,29 lb/ft ²	10,5 daN/cm ²	2,19 lb/ft ²
Velocidad de traslación (2WS) :				
• Microvelocidad	• 0,7 km/h	• 0.4 mph	• 0,6 km/h	• 0.4 mph
• Baja velocidad	• 1,6 km/h	• 1 mph	• 1,6 km/h	• 1 mph
• Velocidad media	• 3,2 km/h	• 2 mph	• 3,2 km/h	• 2 mph
• Gran velocidad	• 6 km/h	• 3.7 mph	• 6 km/h	• 3.7 mph
Velocidad máxima de tracción con ruedas libres	1,6 km/h	1 mph	1,6 km/h	1 mph

B - Familiarización

Normas CE, AS, EAC, CSA y ANSI A92.20

Máquina	H15 SX - HS4388 RT		H15 SXL	
	SI	Imp.	SI	Imp.
Características - Dimensiones				
Altura máxima de trabajo	15,01 m	49 ft 3 in	15,01 m	49 ft 3 in
Altura máxima de la plataforma	13,01 m	42 ft 8 in	13,01 m	42 ft 8 in
Alcance delantero máximo de trabajo por encima del suelo	3,50 m	11 ft 6 in	4,15 m	13 ft 7 in
Alcance máximo por encima del suelo	3 m	9 ft 10 in	3,65 m	12 ft
Peso total	6300 kg	13,892 lb	6470 kg	14,266 lb
Capacidad de carga máxima en la cesta	500 kg	1102 lb	500 kg	1102 lb
Capacidad de carga máxima en la cesta 2 extensión	500 kg	1102 lb	500 kg	1102 lb
Capacidad en extensión	200 kg	441 lb	200 kg	441 lb
Número máximo de personas	4			
Número máximo de personas sobre extensión (Consulte la capacidad de extensión recomendada)	2			
Velocidad máxima del viento	45 km/h	28 mph	45 km/h	28 mph
Fuerza manual	400 N - 90 lbf			
Pendiente máxima - 4WD	45%			
Inclinación máxima autorizada	5°		2°	
Carga máxima en rueda	3681 daN	8275 lb	2488 daN	5593 lb
Presión máxima en terreno duro	12,2 daN/cm ²	2,55 lb/ft ²	9,4 daN/cm ²	1,96 lb/ft ²
Velocidad de traslación (2WS) :				
• Microvelocidad	• 0,7 km/h	• 0.4 mph	• 0,6 km/h	• 0.4 mph
• Baja velocidad	• 1,6 km/h	• 1 mph	• 1,6 km/h	• 1 mph
• Velocidad media	• 3,2 km/h	• 2 mph	• 3,2 km/h	• 2 mph
• Gran velocidad	• 6 km/h	• 3.7 mph	• 6 km/h	• 3.7 mph
Velocidad máxima de tracción con ruedas libres	1,6 km/h	1 mph	1,6 km/h	1 mph

B - Familiarización

Normas CE, AS, EAC, CSA y ANSI A92.20

Máquina	H18 SX - HS5388 RT		H18 SXL	
	SI	Imp.	SI	Imp.
Características - Dimensiones				
Altura máxima de trabajo	17,96 m	58 ft 11 in	17,96 m	48 ft 11 in
Altura máxima de la plataforma	15,96 m	52 ft 4 in	15,96 m	52 ft 4 in
Alcance delantero máximo de trabajo por encima del suelo	3,50 m	11 ft 6 in	4,15 m	13 ft 7 in
Alcance máximo por encima del suelo	3 m	9 ft 10 in	3,65 m	12 ft
Peso total	7240 kg	15,961 lb	7360 kg	16,226 lb
Capacidad de carga máxima en la cesta	500 kg	1102 lb	500 kg	1102 lb
Capacidad de carga máxima en la cesta 2 extensión	500 kg	1102 lb	500 kg	1102 lb
Capacidad en extensión	200 kg	441 lb	200 kg	441 lb
Número máximo de personas	4			
Número máximo de personas sobre extensión (Consulte la capacidad de extensión recomendada)	2			
Velocidad máxima del viento	45 km/h	28 mph	45 km/h	28 mph
Fuerza manual	400 N - 90 lbf			
Pendiente máxima - 4WD	45%			
Inclinación máxima autorizada	3°		2°	
Carga máxima en rueda	4426 daN	9950 lb	2600 daN	5845 lb
Presión máxima en terreno duro	16,3 daN/cm ²	3,41 lb/ft ²	9,80 daN/cm ²	2,05 lb/ft ²
Velocidad de traslación (2WS) :				
• Microvelocidad	• 0,7 km/h	• 0.4 mph	• 0,6 km/h	• 0.4 mph
• Baja velocidad	• 1,6 km/h	• 1 mph	• 1,6 km/h	• 1 mph
• Velocidad media	• 3,2 km/h	• 2 mph	• 3,2 km/h	• 2 mph
• Gran velocidad	• 6 km/h	• 3.7 mph	• 6 km/h	• 3.7 mph
Velocidad máxima de tracción con ruedas libres	1,6 km/h	1 mph	1,6 km/h	1 mph

B - Familiarización

Norma ANSI A92.6

Máquina	HS3388 RT		HS3388 RT XL	
	SI	Imp.	SI	Imp.
Características - Dimensiones				
Altura máxima de trabajo	11,95 m	39 ft 2 in	11,95 m	39 ft 2 in
Altura máxima de la plataforma	9,95 m	32 ft 8 in	9,95 m	33 ft 8 in
Alcance delantero máximo de trabajo por encima del suelo	3,5 m	11 ft 6 in	4,15 m	13 ft 7 in
Alcance máximo por encima del suelo	3 m	9 ft 10 in	3,65 m	12 ft
Peso total	5440 kg	11993 lb	5610 kg	12367 lb
Capacidad de carga máxima en la cesta	700 kg	1544 lb	700 kg	1544 lb
Capacidad de carga máxima en la cesta Opcional 1 extensión	900 kg	1985 lb	900 kg	1985 lb
Capacidad de carga máxima en la cesta 2 extensión	700 kg	1544 lb	700 kg	1544 lb
Capacidad en extensión	200 kg	441 lb	200 kg	441 lb
Número máximo de personas	4			
Número máximo de personas sobre extensión (Consulte la capacidad de extensión recomendada)	2			
Velocidad máxima del viento	45 km/h	28 mph	45 km/h	28 mph
Fuerza manual	400 N - 90 lbf			
Pendiente máxima - 4WD	45%			
Inclinación máxima autorizada	0°		0°	
Carga máxima en rueda	3570 daN	8025 lb	2784 daN	6258 lb
Presión máxima en terreno duro	11 daN/cm ²	2,29 lb/ft ²	10,5 daN/cm ²	2,19 lb/ft ²
Velocidad de traslación (2WS) :				
• Microvelocidad	• 0,7 km/h	• 0.4 mph	• 0,6 km/h	• 0.4 mph
• Baja velocidad	• 1,6 km/h	• 1 mph	• 1,6 km/h	• 1 mph
• Velocidad media	• 3,2 km/h	• 2 mph	• 3,2 km/h	• 2 mph
• Gran velocidad	• 6 km/h	• 3.7 mph	• 6 km/h	• 3.7 mph
Velocidad máxima de tracción con ruedas libres	1,6 km/h	1 mph	1,6 km/h	1 mph

B - Familiarización

Norma ANSI A92.6

Máquina	HS4388 RT		HS5388 RT	
	SI	Imp.	SI	Imp.
Características - Dimensiones				
Altura máxima de trabajo	15,01 m	49 ft 3in	17,96 m	58 ft 11 in
Altura máxima de la plataforma	13,01 m	42 ft 8 in	15,96 m	52 ft 4 in
Alcance delantero máximo de trabajo por encima del suelo	3,50 m	11 ft 6 in	3,50 m	11 ft 6 in
Alcance máximo por encima del suelo	3 m	9 ft 10in	3 m	9 ft 10 in
Peso total	6300 kg	13,892 lb	7240 kg	15,961 lb
Capacidad de carga máxima en la cesta	500 kg	1102 lb	500 kg	1102 lb
Capacidad de carga máxima en la cesta Opcional 1 extensión	700 kg	1544 lb	700 kg	1544 lb
Capacidad de carga máxima en la cesta 2 extensión	500 kg	1102 lb	500 kg	1102 lb
Capacidad en extensión	200 kg	441 lb	200 kg	441 lb
Número máximo de personas	4			
Número máximo de personas sobre extensión (Consulte la capacidad de extensión recomendada)	2			
Velocidad máxima del viento	45 km/h	28 mph	45 km/h	28 mph
Fuerza manual	400 N - 90 lbf			
Pendiente máxima - 4WD	45%			
Inclinación máxima autorizada	0°		0°	
Carga máxima en rueda	3681 daN	8275 lb	4426 daN	9950 lb
Presión máxima en terreno duro	12,2 daN/cm ²	2,55 lb/ft ²	16,3 daN/cm ²	3,41 lb/ft ²
Velocidad de traslación (2WS) :				
• Microvelocidad	• 0,7 km/h	• 0.4 mph	• 0,7 km/h	• 0.4 mph
• Baja velocidad	• 1,6 km/h	• 1 mph	• 1,6 km/h	• 1 mph
• Velocidad media	• 3,2 km/h	• 2 mph	• 3,2 km/h	• 2 mph
• Gran velocidad	• 6 km/h	• 3.7 mph	• 6 km/h	• 3.7 mph
Velocidad máxima de tracción con ruedas libres	1,6 km/h	1 mph	1,6 km/h	1 mph

B - Familiarización

4.2 - ZONA DE TRABAJO

H12 SX - HS3388 RT

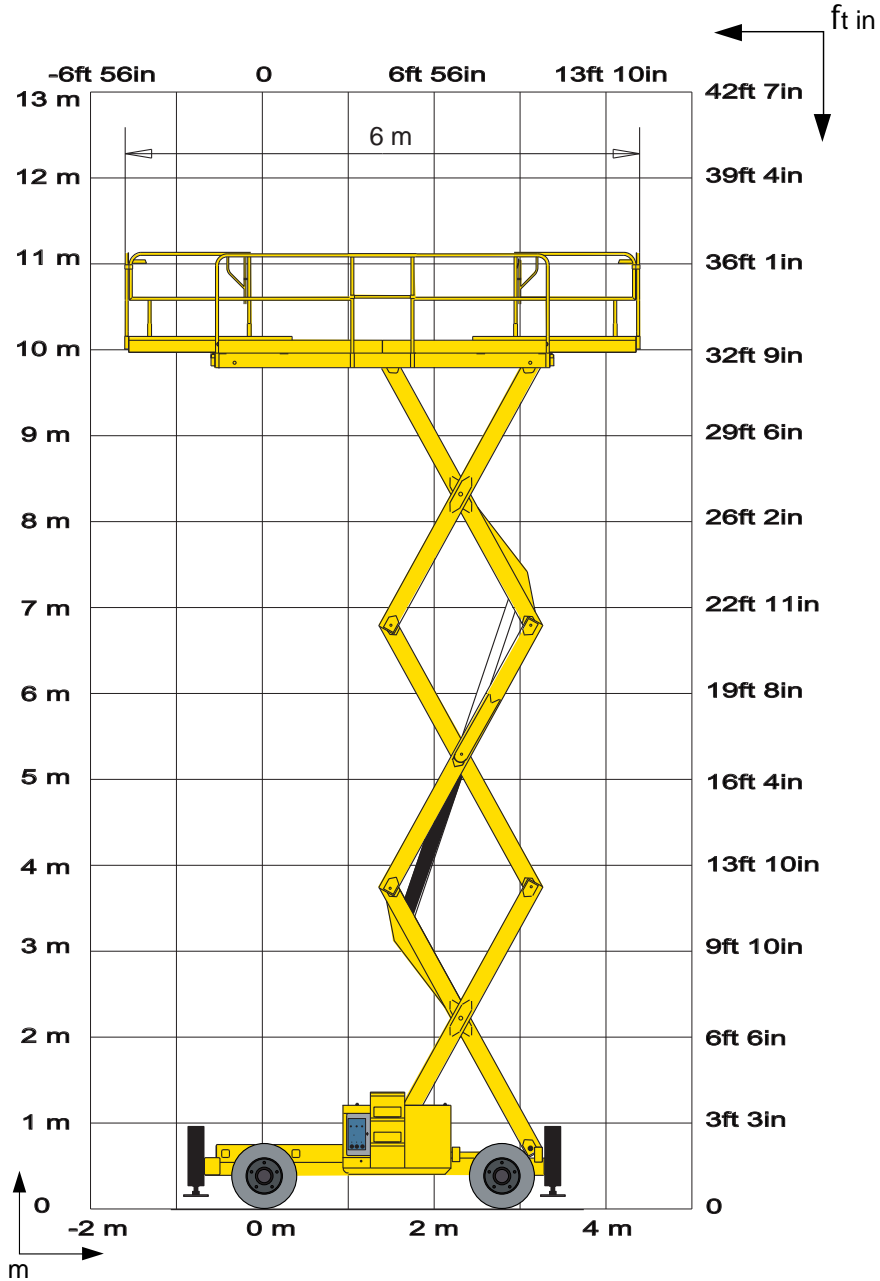

B - Familiarización

H15 SX - HS4388 RT

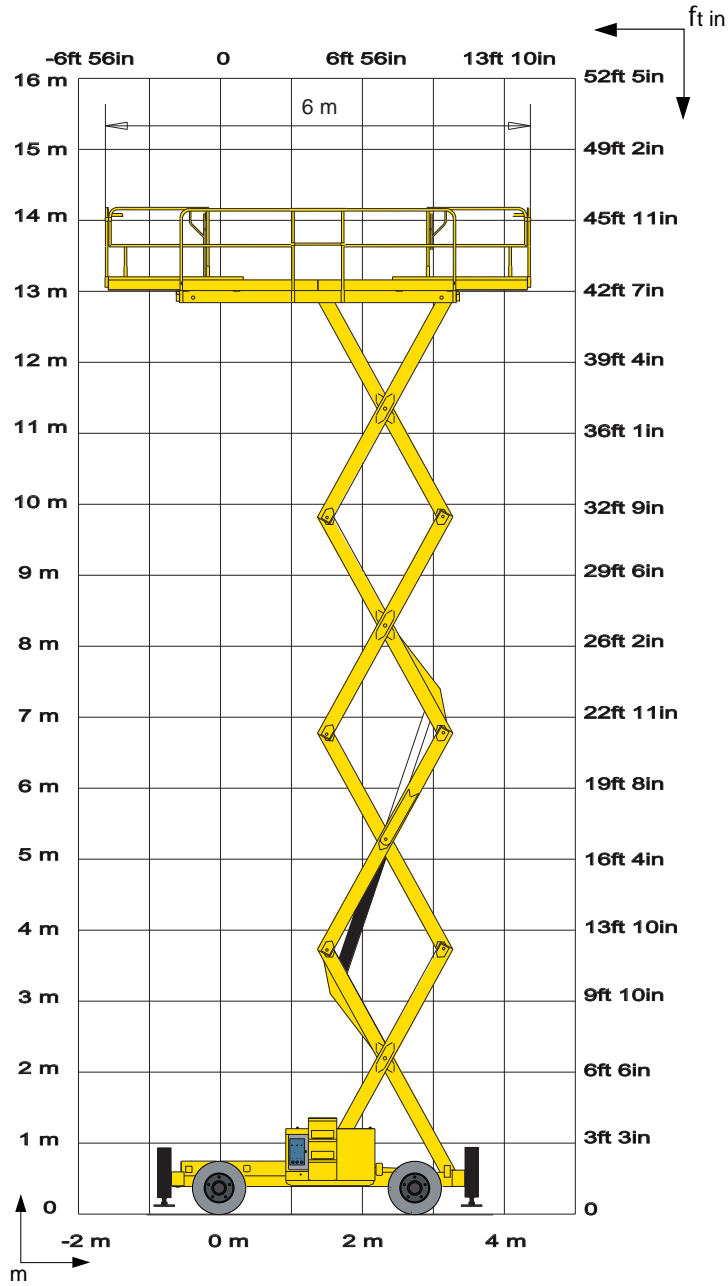

A

B

C

D

E

F

G

H

I

B - Familiarización

H18 SX - HS5388 RT

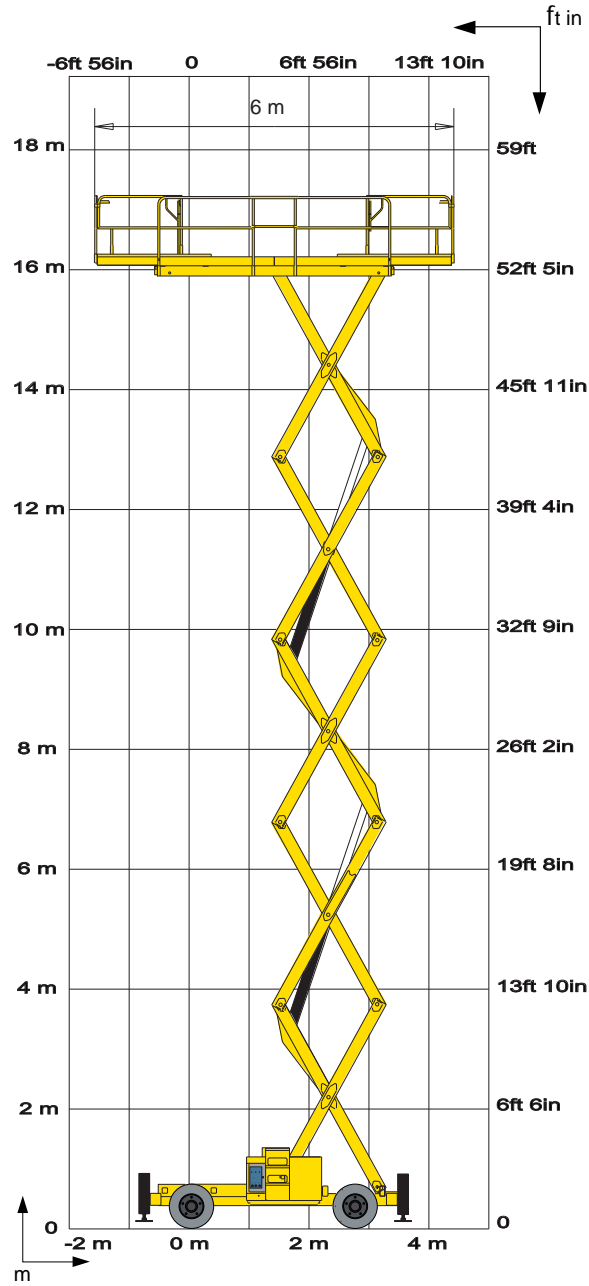

B - Familiarización

H12 SXL - HS3388 RT XL

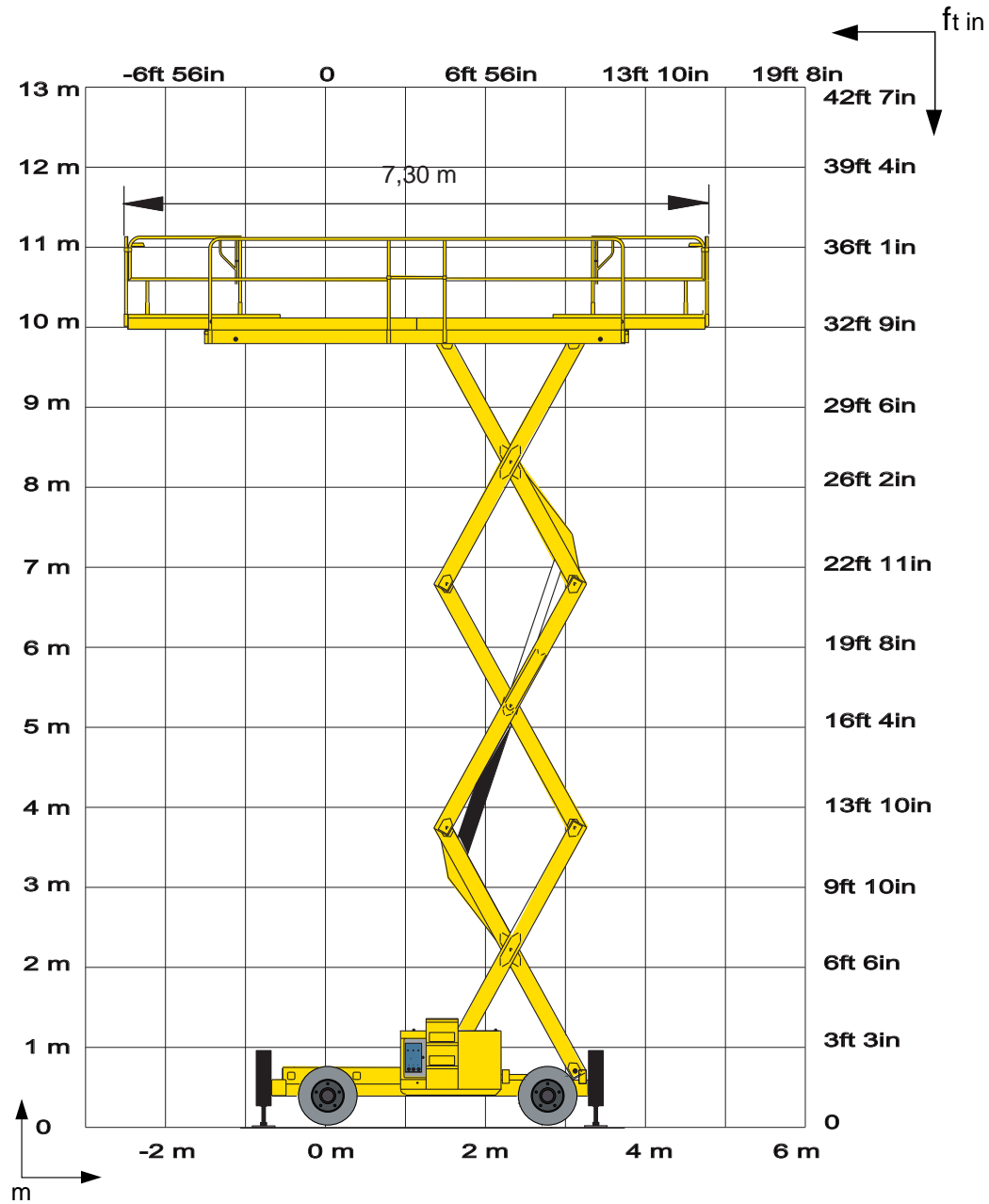

B - Familiarización

H15 SXL

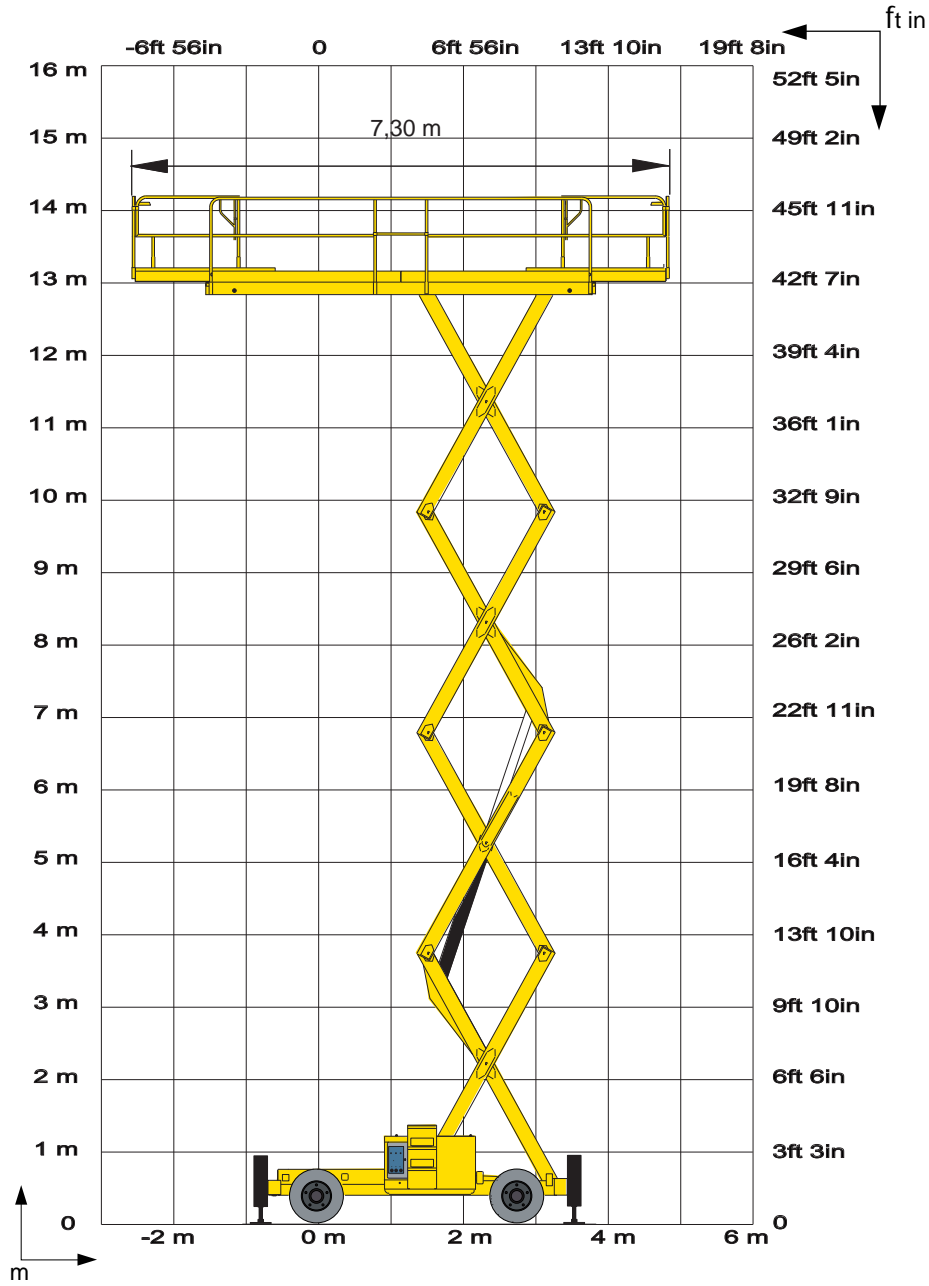

B - Familiarización

H18 SXL

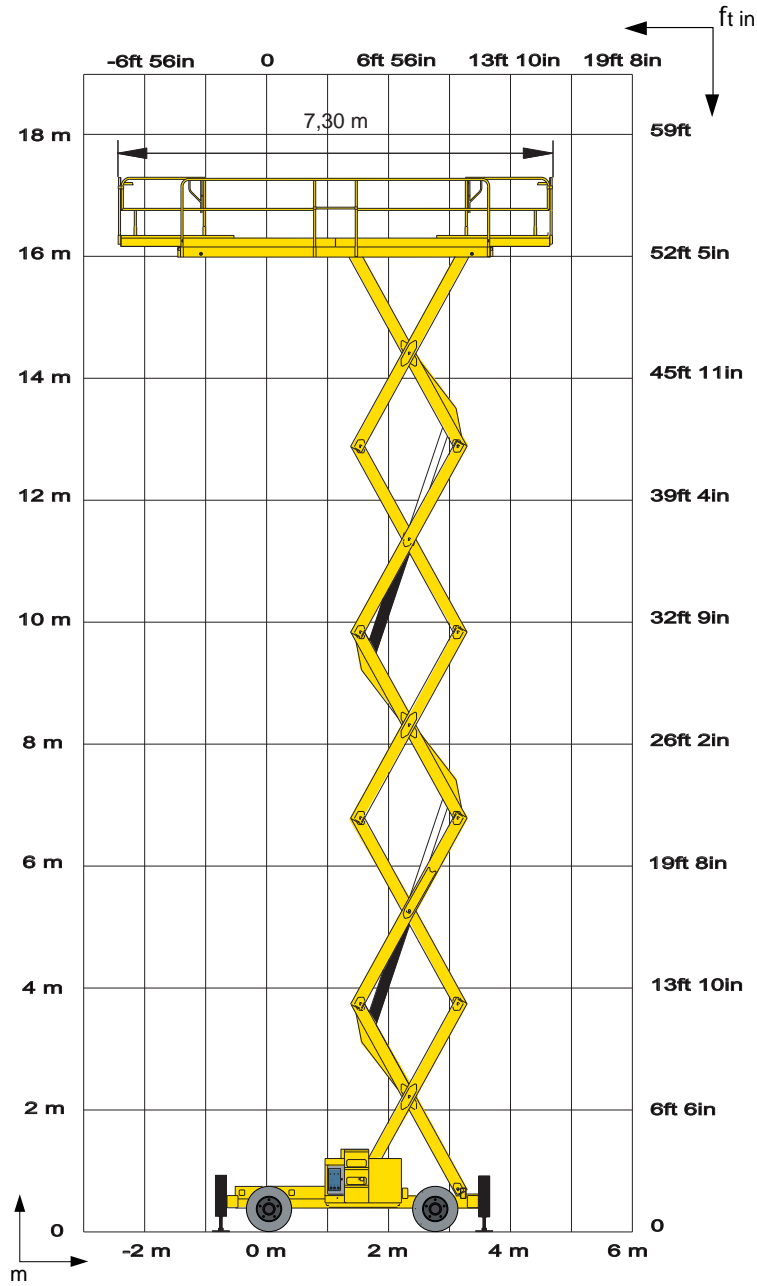

A

B

C

D

E

F

G

H

I

B - Familiarización

Normas CE y AS : H12 SX - H12 SXL - H15 SX - H15 SXL - H18 SX - H18 SXL

Marca	Color	Designación	Cantidad	
1	Rojo	Altura de suelo y carga	2	Para H12 SX : 4000701700 Para H12 SXL : 4000701710 Para H15 SX : 4000701720 Para H15 SXL : 4000865310 Para H18 SX : 4000701730 Para H18 SXL : 4000865320
2	Azul	Presión máxima por neumático - Carga en planta	4	Para H12 SX : 4000243720 Para H12 SXL : 4000243730 Para H15 SX : 4000243770 Para H15 SXL : 4000243790 Para H18 SX : 4000243810 Para H18 SXL : 4000243830
3	Otro	Nombre comercial - Máquina clara	2	Para H12 SX : 3078150610 Para H12 SXL : 307P215500 Para H15 SX : 3078150620 Para H15 SXL : 307P215510 Para H18 SX : 3078150630 Para H18 SXL : 307P215520
3	Otro	Nombre comercial - Máquinas Dark	2	Para H12 SX : 4000415790 Para H12 SXL : 4000415800 Para H15 SX : 4000415810 Para H15 SXL : 4000415820 Para H18 SX : 4000415830 Para H18 SXL : 4000415840
5	Otro	Logotipo HAULOTTE® - Máquina clara	2	307P217230
5	Otro	Logotipo HAULOTTE® - Máquinas Dark	2	307P224930
5	Otro	Logotipo HAULOTTE® - Máquina roja	2	307P224920
6	Otro	Placa del fabricante	1	4000700160
8	Otro	Potencia acústica	1	Solamente para la norma CE 3078148700
11	Otro	Punto de anclaje arnés	4	307P216290
12	Otro	Riesgo de material - Adhesivo amarillo y negro 200 x 50 mm	4	4000424630
12	Otro	Riesgo de material - Adhesivo amarillo y negro 110 x 135 mm	H12 SX : 4 H15 SX : 4 H18 SX : 4 H12 SXL : 8 H15 SXL : 8 H18 SXL : 8	4000421700
16	Otro	Nivel de aceite superior e inferior	1	307P221060
17	Rojo	Aplastamiento del cuerpo	2	4000244370
18	Naranja	Herida de la mano - Aplastamiento de las manos	4	4000024890
19	Rojo	Indicaciones de uso	1	4000025140

B - Familiarización

Marca	Color	Designación	Cantidad	
20	Rojo	Indicaciones de uso	1	En alemán : 307P222730 En inglés : 307P222740 En coreano : 4000618590 En croata : 4000360810 En danés : 307P222760 En español : 307P222770 En estonio : 4000360870 En finlandés : 307P222780 En francés : 3078149030 En griego : 4000561810 En neerlandés : 307P222790 En húngaro : 4000360890 En italiano : 307P222800 En japonés : 4000359830 En letón : 4000359840 En lituano : 4000359850 En noruego : 4000359900 En polaco : 4000359860 En portugués : 307P222810 En rumano : 4000359870 En ruso : 4000359920 En eslovaco : 4000359880 En esloveno : 4000359890 En sueco : 307P222820 En ucraniano : 4000359910
22	Naranja	Herida del pie - No ponga el pie	2	4000027090
23	Rojo	Aplastamiento del cuerpo - Sentido de traslación	2	3078145100
24	Rojo	Peligro de electrocución	2	Solamente para la norma CE : 4000244350 Solamente para la norma AS : 4000227500
25	Rojo	Aplastamiento del cuerpo - Cierre liso	2	4000025080
26	Rojo	Peligro de electrocución - Masa soldadura	1	4000027100
27	Rojo	Comprobación de la inclinación	1	4000244380
28	Rojo	No intercambie	1	3078145180
32	Azul	Puntos de anclaje - Tracción	4	4000027310
33	Azul	Puntos de anclaje - Elevación	4	4000027330
34	Rojo	Riesgo de electrocución - Proyección de agua	1	4000025130
36	Rojo	Aplastamiento del cuerpo - Cesta	1	4000244340
37	Rojo	Riesgo de explosión	1	4000027370
38	Naranja	Herida de la mano - Quemaduras térmicas	1	4000027450
46	Rojo	Esfuerzo máximo sobre el estabilizador	4	Para H12 SX : 4000243900 Para H12 SXL : 4000481060 Para H15 SX : 4000243910 Para H15 SXL : 4000506810 Para H18 SX : 4000243920 Para H18 SXL : 4000506880
53	Verde	Bajada de emergencia	1	Para H12 SX - H12 SXL : 4000227200 Para H15 SX - H15 SXL : 4000227200 Para H18 SX - H18 SXL : 4000244400

B - Familiarización

Marca	Color	Designación	Cantidad	
59	Naranja	Seguridad de las tijeras	1	4000027550
61	Naranja	Aplastamiento de los pies	4	4000025060
62	Amarillo	Tiempo de parada durante la bajada	1	4000271010
68	Otro	Altura de transporte	1	Para H12 SX - H12 SXL : 4000417350 Para H15 SX - H15 SXL : 4000417360 Para H18 SX - H18 SXL : 4000417370
200	Otro	"Made in Europe"	1	Solamente para la norma CE : 4000137690
201	Rojo	Uso de arnés de seguridad obligatorio	2	Solamente para la norma AS : 3078144520

B - Familiarización

Normas ANSI y CSA : HS3388 RT - HS3388 RT XL - HS4388 RT - HS5388 RT

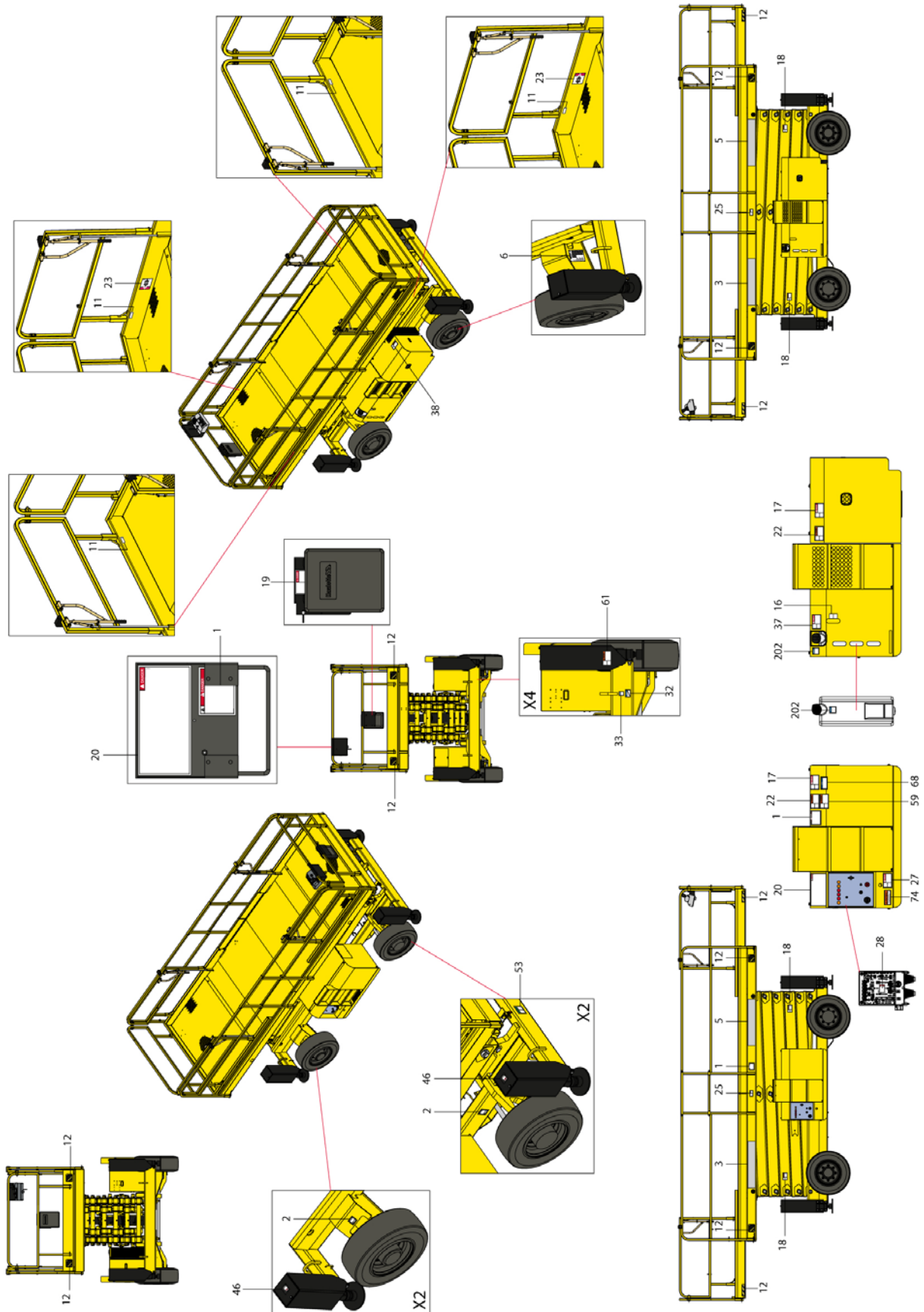

B - Familiarización

Normas ANSI y CSA : HS3388 RT - HS3388 RT XL - HS4388 RT - HS5388 RT

Marca	Color	Designación	Cantidad	
1	Rojo	Altura de suelo y carga	3	<p>Norma ANSI A92.6 :</p> <p>Para HS3388 RT - HS3388 RT XL-En inglés : 4000244000</p> <p>Para HS3388 RT - HS3388 RT XL-En francés : 4000244190</p> <p>Para HS3388 RT - HS3388 RT XL-En español : 4000244200</p> <p>Para HS4388 RT-En inglés : 4000244040</p> <p>Para HS4388 RT-En francés : 4000244210</p> <p>Para HS4388 RT-En español : 4000244220</p> <p>Para HS5388 RT-En inglés : 4000244080</p> <p>Para HS5388 RT-En francés : 4000244230</p> <p>Para HS5388 RT-En español : 4000244240</p> <p>Normas ANSI A92.20 y CSA B454.6 :</p> <p>Para HS3388 RT : 4000701700</p> <p>Para HS3388 RT XL : 4000701710</p> <p>Para HS4388 RT : 4000701720</p> <p>Para HS5388 RT : 4000701730</p>
2	Azul	Presión máxima por neumático - Carga en planta	4	<p>Para HS3388 RT : 4000243720</p> <p>Para HS3388 RT XL : 4000243730</p> <p>Para HS4388 RT : 4000243770</p> <p>Para HS5388 RT : 4000243810</p>
3	Otro	Nombre comercial - Máquina clara	2	<p>Para HS3388 RT : 3078147630</p> <p>Para HS3388 RT XL : 307P219260</p> <p>Para HS4388 RT : 3078147620</p> <p>Para HS5388 RT : 3078147610</p>
3	Otro	Nombre comercial - Máquinas Dark	2	<p>Para HS3388 RT : 4000415860</p> <p>Para HS3388 RT XL : 4000415870</p> <p>Para HS4388 RT : 4000415880</p> <p>Para HS5388 RT : 4000415900</p>
5	Otro	Logotipo HAULOTTE® - Máquina clara	2	307P217230
5	Otro	Logotipo HAULOTTE® - Máquinas Dark	2	307P224930
5	Otro	Logotipo HAULOTTE® - Máquina roja	2	307P224920
6	Otro	Placa del fabricante	1	4000700170
11	Otro	Punto de anclaje arnés	4	307P216290
12	Otro	Riesgo de material - Adhesivo amarillo y negro 200 x 50 mm	4	4000424630
12	Otro	Riesgo de material - Adhesivo amarillo y negro 110 x 135 mm	HS3388 RT : 4 HS4388 RT : 4 HS5388 RT : 4 HS3388 RT XL : 8	4000421700
16	Otro	Nivel de aceite superior e inferior	1	307P221060
17	Rojo	Aplastamiento del cuerpo	2	<p>En inglés : 4000130190</p> <p>En francés : 4000130200</p> <p>En español : 4000130210</p>
18	Naranja	Herida de la mano - Aplastamiento de las manos	4	<p>En inglés : 4000024770</p> <p>En francés : 4000067710</p> <p>En español : 4000086490</p>

B - Familiarización

Marca	Color	Designación	Cantidad	
19	Rojo	Indicaciones de uso	1	4000025140
20	Rojo	Indicaciones de uso	1	En inglés : 4000243670 En francés : 4000243680 En español : 4000243690
22	Naranja	Herida del pie - No ponga el pie	2	En inglés : 4000024840 En francés : 4000068180 En español : 4000086610
23	Rojo	Aplastamiento del cuerpo - Sentido de traslación	2	3078145100
27	Rojo	Comprobación de la inclinación	1	En inglés : 4000130300 En francés : 4000130310 En español : 4000130320
28	Rojo	No intercambie	1	3078145180
32	Azul	Puntos de anclaje - Tracción	4	4000027310
33	Azul	Puntos de anclaje - Elevación	4	4000027330
37	Rojo	Riesgo de explosión	1	En inglés : 4000025010 En francés : 4000068130 En español : 4000086560
38	Naranja	Herida de la mano - Quemaduras térmicas	1	En inglés : 4000025040 En francés : 4000068110 En español : 4000086540
46	Rojo	Esfuerzo máximo sobre el estabilizador	4	Para HS3388 RT : 4000243900 Para HS3388 RT XL : 4000481060 Para HS4388 RT : 4000243910 Para HS5388 RT : 4000243920
53	Verde	Bajada de emergencia	1	Para HS3388 RT - HS3388 RT XL : 4000227200 Para HS4388 RT : 4000227200 Para HS5388 RT : 4000244400
59	Naranja	Seguridad de las tijeras	1	En inglés : 4000024850 En francés : 4000068070 En español : 4000086500
61	Naranja	Aplastamiento de los pies	4	En inglés : 4000024780 En francés : 4000067700 En español : 4000086480
68	Otro	Altura de transporte	1	Para HS3388 RT - HS3388 RT XL : 4000417350 Para HS4388 RT : 4000417360 Para HS5388 RT : 4000417370
74	Naranja	Advertencia para California - Etiqueta - Caja de mandos inferior	1	4001026850
202	Azul	Solo combustible diesel	2	4000201430

B - Familiarización

Norma EAC : H12 SX - H12 SXL - H15 SX - H15 SXL - H18 SX - H18 SXL

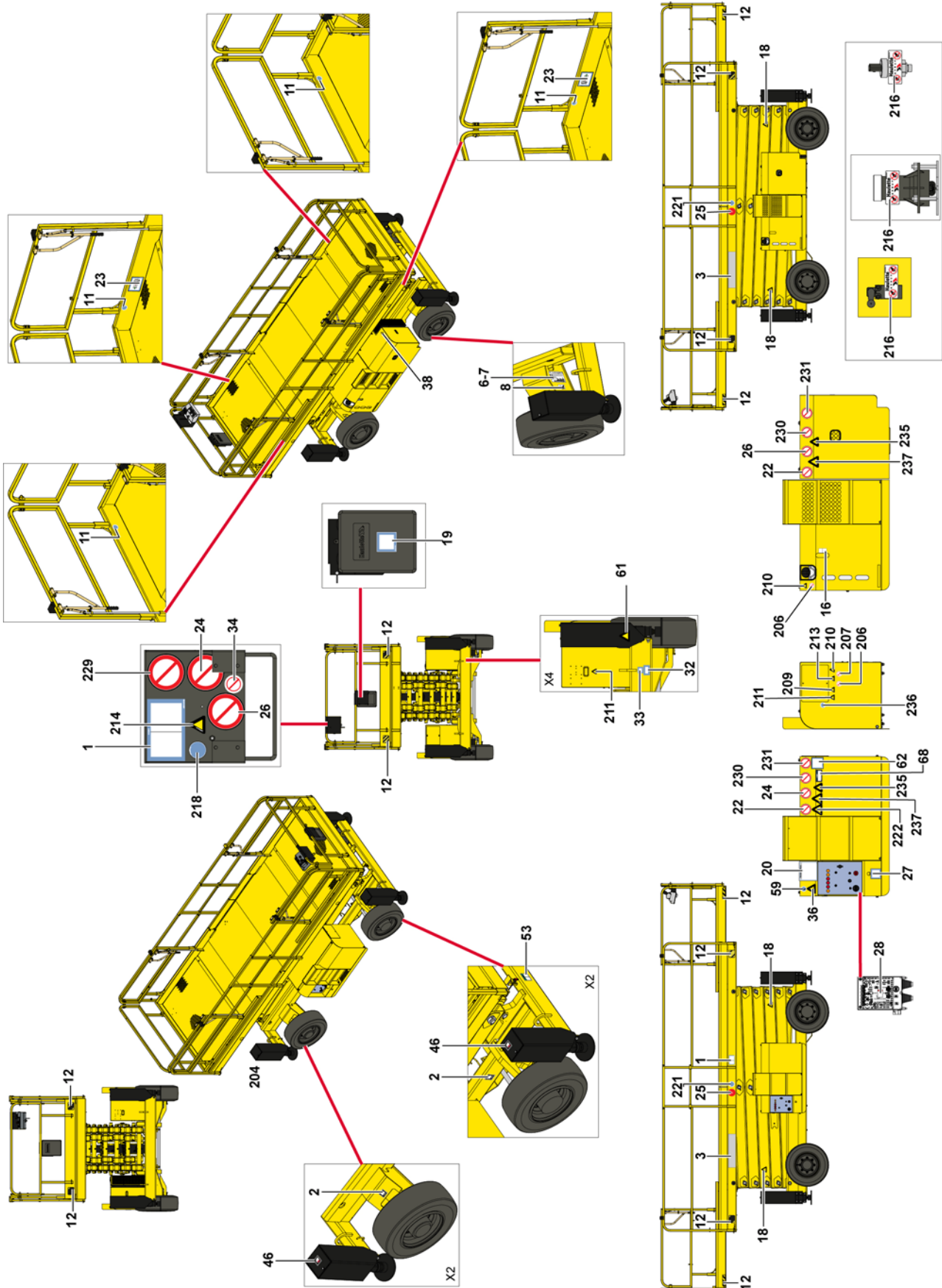

B - Familiarización

Norma EAC : H12 SX - H12 SXL - H15 SX - H15 SXL - H18 SX - H18 SXL

Marca	Color	Designación	Cantidad	
1	Rojo	Altura de suelo y carga	2	Para H12 SX : 4000011250 Para H12 SXL : 4000271270 Para H15 SX : 4000011310 Para H15 SXL : 4000273310 Para H18 SX : 4000011320 Para H18 SXL : 4000273380
2	Azul	Presión máxima por neumático - Carga en planta	4	Para H12 SX : 4000243720 Para H12 SXL : 4000243730 Para H15 SX : 4000243770 Para H15 SXL : 4000243790 Para H18 SX : 4000243810 Para H18 SXL : 4000243830
3	Otro	Nombre comercial - Máquina clara	2	Para H12 SX : 3078150610 Para H12 SXL : 307P215500 Para H15 SX : 3078150620 Para H15 SXL : 307P215510 Para H18 SX : 3078150630 Para H18 SXL : 307P215520
3	Otro	Nombre comercial - Máquinas Dark	2	Para H12 SX : 4000415790 Para H12 SXL : 4000415800 Para H15 SX : 4000415810 Para H15 SXL : 4000415820 Para H18 SX : 4000415830 Para H18 SXL : 4000415840
6	Otro	Placa del fabricante	1	Para Rusia : 4000278870 Para Ucrania : 307P227830
8	Otro	Potencia acústica	1	3078148700
11	Otro	Punto de anclaje arnés	4	307P226710
12	Otro	Riesgo de material - Adhesivo amarillo y negro 200 x 50 mm	4	4000424630
12	Otro	Riesgo de material - Adhesivo amarillo y negro 110 x 135 mm	H12 SX : 4 H15 SX : 4 H18 SX : 4 H12 SXL : 8 H15 SXL : 8 H18 SXL : 8	4000421700
16	Otro	Nivel de aceite superior e inferior	1	307P221060
18	Naranja	Herida de la mano - Aplastamiento de las manos	4	307P227660
19	Rojo	Indicaciones de uso	1	Para Rusia : 307P227190 Para Ucrania : 307P227840
20	Rojo	Indicaciones de uso	1	Para Rusia : 4000359920 Para Ucrania : 4000359910
22	Naranja	Herida del pie - No ponga el pie	2	307P227010
23	Rojo	Aplastamiento del cuerpo - Sentido de traslación	2	Para Rusia : 4000010890 Para Ucrania : 4000011390
24	Rojo	Peligro de electrocución	2	4000010920
25	Rojo	Aplastamiento del cuerpo - Cierre liso	2	307P226950
26	Rojo	Peligro de electrocución - Masa soldadura	1	307P226970
27	Rojo	Comprobación de la inclinación	1	Para Rusia : 307P227060 Para Ucrania : 307P227870

B

- Familiarización

Marca	Color	Designación	Cantidad	
28	Rojo	No intercambie	1	3078145180
32	Azul	Puntos de anclaje - Tracción	4	4000135970
33	Azul	Puntos de anclaje - Elevación	4	4000135960
34	Rojo	Riesgo de electrocución - Proyección de agua	1	307P226780
36	Rojo	Aplastamiento del cuerpo - Cesta	1	4000014290
38	Naranja	Herida de la mano - Quemaduras térmicas	1	4000200810
46	Rojo	Esfuerzo máximo sobre el estabilizador	4	Para H12 SX : 4000243900 Para H12 SXL : 4000481060 Para H15 SX : 4000243910 Para H15 SXL : 4000506810 Para H18 SX : 4000243920 Para H18 SXL : 4000506880
53	Verde	Bajada de emergencia	1	4000227200
59	Naranja	Seguridad de las tijeras	4	4000270960
61	Naranja	Aplastamiento de los pies	4	4000270970
62	Amarillo	Tiempo de parada durante la bajada	1	Para Rusia : 4000011400 Para Ucrania : 4000011430
68	Otro	Altura de transporte	1	Para H12 SX - H12 SXL : 4000417350 Para H15 SX - H15 SXL : 4000417360 Para H18 SX - H18 SXL : 4000417370
204	Rojo	Punto de engrase	0	307P219370
206	Rojo	Prohibido encender fuego	2	307P226750
207	Rojo	Prohibido fumar	1	307P226760
209	Amarillo	Peligro batería	1	307P226790
210	Amarillo	Peligro de incendio	2	307P226800
211	Amarillo	Peligro eléctrico	2	307P226810
213	Amarillo	Peligro corrosión	1	307P226830
214	Amarillo	Peligro lado inestable	1	307P226930
216	Otro	Inviolable	0	307P227450
218	Azul	Atención casco obligatorio	1	307P226680
221	Azul	Paso obligatorio	2	307P227510
222	Amarillo	Peligro lado inestable	1	307P227680
223	Azul	Toma 12 V	0	307P227700
229	Rojo	No descienda las pendientes a gran velocidad	1	307P226990
230	Rojo	Entrada prohibida a las personas no autorizadas	2	307P227560
231	Rojo	No estacione en la zona de trabajo	2	4000010910
235	Amarillo	Aplastamiento del cuerpo vertical	2	4000014270
236	Azul	Atención ventanilla	1	307P226670
237	Amarillo	Aplastamiento del cuerpo	2	307P227670

C - Inspección antes del uso

1 - Recomendaciones

El gerente de la empresa responsable de la puesta en servicio de la máquina debe comprobar que la máquina esté en condiciones para realizar el trabajo; es decir, que la máquina pueda realizar el trabajo con total seguridad y según este manual de uso. Todos los jefes de empresa responsables de los usuarios de las máquinas deben informarse de las reglamentaciones locales vigentes en el país de uso y deben asegurarse de que estas reglamentaciones se cumplan.

Antes de cualquier uso de la máquina, lea atentamente los capítulos anteriores. Asegúrese de que comprende los siguientes puntos :

- Las indicaciones de seguridad.
- Las responsabilidades del usuario.
- La presentación y el principio de funcionamiento de la máquina.

2 - Evaluación de la zona de trabajo

Antes de cualquier operación, es necesario asegurarse de que la máquina se corresponde con los trabajos que se deben realizar y el entorno de trabajo :

- Realice una inspección profundizada del sitio para identificar los riesgos potenciales en la zona de trabajo.
- Tome las precauciones necesarias para evitar las colisiones con otras máquinas situadas en la zona de trabajo.

Asegúrese de que :

- Las condiciones meteorológicas (viento, lluvia...) permiten el uso de la máquina.
- El suelo aguanta la máquina y no ha sido alterado por malas condiciones meteorológicas.
- Compruebe que las autorizaciones para trabajar con la máquina en el sitio implicado se hayan obtenido (ejemplo: las fábricas de productos químicos).
- Defina un plan de rescate para todos los riesgos, incluidos los riesgos de caída y de aplastamiento.

C - Inspección antes del uso

3 - Inspecciones y ensayos funcionales

3.1 - INSPECCIÓN DIARIA

Cada día, antes de un nuevo periodo de trabajo y en cada cambio de turno, se debe realizar una inspección visual y un ensayo funcional de la máquina.



- No use nunca una cesta defectuosa o con una avería existente.
- Si un elemento de la lista se marca «No» durante la inspección, la máquina debe señalarse y no usarse.
- No use la máquina mientras los puestos no se hayan corregidos y declarados sin peligro para el funcionamiento.

En caso de que se aflojen las piezas, consulte la tabla de valores de los pares del manual de mantenimiento.

En caso de fuga, sustituya las piezas antes del uso.

En caso de deformación de las piezas de las estructuras (fisuras, soldaduras rotas, pintura desconchada), sustituya las piezas antes del uso.



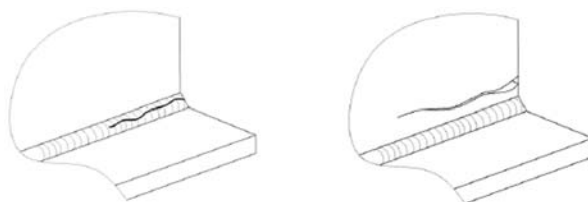





Ejemplos de soldaduras rotas



Le recomendamos que complete estos formularios a diario y que los archive.

Cada acción se ilustra en el documento de inspección diaria con los símbolos siguientes.

Use el programa detallado siguiente.

	Vaciado		Lubricación-Engrase		Apriete
	Nivelado		Cambio sistemático		Ajustes funcionales / Controles / Limpieza
	Inspección visual		Comprobaciones por ensayo		

Número de serie :	Modelo :
Horas de funcionamiento :	
Referencia del contrato HAULOTTE Services® :	
Número de registro de la intervención :	
Fecha :	Firma :
Nombre :	

C - Inspección antes del uso

Tijeras térmicas

	Página o procedimiento asociado	Diario	OK	NOK	Corregido	Comentarios
Conjunto chasis : Ruedas, reductores, dirección y pivotes de ruedas						
Compruebe el estado de las ruedas y de los neumáticos						
Limpie las zonas de deslizamiento de los patines						
Motores térmicos						
Compruebe el nivel de carburante (Complete en caso necesario)						
Compruebe el nivel de aceite del motor (Complete en caso necesario)						
Ausencia de fuga de los componentes del motor (motor, manguitos, radiador)						
Compruebe el estado de la batería						
Compruebe el nivel del circuito de refrigeración (Complete en caso necesario)						
Hidráulico: aceite, filtros y elementos flexibles						
Compruebe el nivel de aceite hidráulico (Complete en caso necesario ; Máquina replegada)						
Compruebe el indicador de taponamiento del filtro de presión hidráulica (para cambiar si taponado)						
Compruebe la ausencia de fuga, deformación y daños de los elementos flexibles, bloques y bombas, racores, cilindros, depósito						
Plataforma						
Pruebe el cierre y el bloqueo automático del acceso a la cesta						
Compruebe la ausencia de fisura o de daño en los puntos de enganche del arnés						
Limpie la extensión de la plataforma						
Compruebe las abrazaderas y la correcta ubicación de la barandilla						

C - Inspección antes del uso

Tijeras térmicas

	Página o procedimiento asociado	Diario	OK	NOK	Corregido	Comentarios
General						
Compruebe la presencia, estado de limpieza y legibilidad de la placa del fabricante, etiquetas de seguridad, el manual de uso y el manual de mantenimiento						
Compruebe el estado de limpieza y la legibilidad de las cajas de mandos						
Pruebe la apertura y el bloqueo de los capós (chasis, torreta, caja superior)						
Compruebe el estado de las mangueras de cables, de los cables y de los conectores eléctricos						
Compruebe la ausencia de ruido anómalo y de movimiento a golpes						
Compruebe la ausencia de deterioro y de daños visibles						
Compruebe la ausencia de fisura, soldadura rajada y pintura desconchada en la estructura						
Compruebe que no falte tornillería o que esté aflojada						
Compruebe la ausencia de deformación, fisura, rotura de las aristas de eje, anillo y ejes						
Compruebe la ausencia de cuerpo extraño en las articulaciones y piezas correderas						
Dispositivos de seguridad						
Pruebe el funcionamiento de los mandos de las cajas superior e inferior: manipuladores, interruptores, botones táctiles, claxon, paradas de emergencia, pantallas e indicadores						
Compruebe que no haya alarmas visuales o sonoras						
Pruebe el funcionamiento del sistema de inclinación						
Pruebe el funcionamiento del sistema de descenso de emergencia						
Pruebe el funcionamiento del sistema de control de carga - Calibre en caso necesario						

C - Inspección antes del uso

4 - Controles funcionales de seguridad

Para proteger al personal y a la máquina, los sistemas de seguridad impiden cualquier movimiento de la máquina más allá de sus límites de funcionamiento. Cuando estos sistemas de seguridad estén activados, la máquina se inmoviliza y se impide cualquier movimiento adicional.

El usuario debe estar familiarizado con esta tecnología y entender que no se trata de un funcionamiento incorrecto sino de una indicación de que la máquina ha alcanzado su límite de funcionamiento.

Las cestas elevadoras están equipadas con dos cajas de mandos para que los usuarios usen la máquina con total seguridad. Un dispositivo auxiliar (sistema Overriding) se encuentra disponible en la caja de mandos inferior, para realizar el rescate de emergencia de las personas en la cesta.

La inspección siguiente describe el uso de la máquina y de las órdenes específicas necesarias.

Para el posicionamiento y la descripción de estos controles :  consulte la sección B 3.2 y D 2 - caja de mandos inferior y B 3.3 y D 3 - caja de mandos superior.

4.1 - OPERACIONES DE LOS BOTONES DE PARADA DE EMERGENCIA

Botón-pulsador de parada de emergencia de la caja inferior

Etapa	Acción
1	Tire de los botones-pulsadores de parada de emergencia (15) de la caja de mandos inferior y (46) de la caja de mandos de la plataforma.
2	Gire la llave del selector de activación de la caja (72) hacia la derecha para activar la caja de mandos inferior. Los indicadores se encienden.
3	Pulse el botón-pulsador de parada de emergencia (15). Los indicadores de carga de la batería (4) y de presión del aceite motor (2) permanecen encendidos.

Botón-pulsador de parada de emergencia de la caja superior

Etapa	Acción
1	Tire de los botones-pulsadores de parada de emergencia (15) de la caja de mandos inferior y (46) de la caja de mandos de la plataforma.
2	Gire la llave del selector de activación de la caja (72) hacia la izquierda para activar la caja superior. Los indicadores se encienden.
3	Pulse el botón-pulsador de parada de emergencia (46). El indicador de tensión (31) permanece encendido. Las funciones de arranque del motor (61) y de claxon (62) no funcionan.

Nota: Una señal acústica repetida de 1 a 2 veces cada 20-30 segundos de forma discontinua cuando la máquina está en posición de transporte indica que una parada de emergencia está pulsada, la máquina está detenida pero sigue con tensión. Para apagar la máquina, gire la llave del selector de activación de la caja (72) de la caja inferior hasta el centro en la posición neutra.

C

- Inspección antes del uso

4.2 - ACTIVACIÓN DE LOS MANDOS

El selector de activación debe accionarse para permitir todos los movimientos.

El sistema del "selector de activación" depende de la configuración de la máquina y consiste en uno de los elementos siguientes :

- Gatillo del manipulador de la caja de mandos de la plataforma (si está presente).
- Pedal de pie en la cesta.
- Mando de activación en la caja de mandos inferior.

4.3 - DETECTOR DE FALLOS

Nota: La presencia de este dispositivo depende de la configuración de la máquina.

El indicador de defecto parpadea para indicar un mal funcionamiento interno.

La máquina pasa a modo degradado.

Determinados movimientos pueden estar limitados o prohibidos para garantizar la seguridad del usuario.

4.3.1 - Ensayos de los zumbadores (timbres)

Desde la caja de mandos inferior

Etapa	Acción
1	Tire de los botones-pulsadores de parada de emergencia (15) de la caja de mandos inferior y (46) de la caja de mandos de la plataforma.
2	Seleccione la caja de mandos superior (72).
3	El indicador (31) de la caja de mandos superior se enciende y suena una señal sonora (bip).

4.4 - PARADA AUTOMÁTICA DEL MOTOR

El motor se apaga automáticamente en las siguientes condiciones :

- El alternador y / o el ventilador ya no funcionan.
- La temperatura del motor es demasiado elevada.
- La presión del aceite es demasiado baja.
- Filtro de aire del motor taponado.
- El/los botón(es) de parada de emergencia está(n) presionado(s).

C - Inspección antes del uso

4.5 - SISTEMA DE DETECCIÓN DE SOBRECARGA (TODAS LAS NORMAS SALVO ANSI A92.6)

Si la carga de la cesta (o plataforma) es superior a la carga máxima autorizada, todos los movimientos se cortan desde las 2 cajas de mandos.

En las cajas de mandos superior e inferior, el zumbador suena y los indicadores avisan al operador.

Para restablecer la máquina en modo de uso normal, retire peso de la cesta hasta que la carga sea inferior a la carga máxima autorizada.

Compruebe cada día que los indicadores se encienden al poner en funcionamiento la máquina :

- Compruebe que el sistema de sobrecarga esté activo : Consulte los indicadores (30) en la caja de mandos inferior y en la caja de mandos superior.
- Compruebe que los zumbadores funcionen : Consulte Ensayos de los zumbadores (timbres).

Una inspección periódica de este dispositivo debe realizarse según la recomendación del Plan de mantenimiento.

4.6 - SISTEMA DE LIMITACIÓN DE LA INCLINACIÓN

Desde cada caja de mandos, un zumbador señala al usuario que la máquina no está replegada y que se encuentra en una pendiente que supera la inclinación autorizada.

Cuando la máquina desplegada se encuentra en una pendiente superior a la inclinación máxima autorizada, salvo en posición replegada, los mandos de TRASLACIÓN y ELEVACIÓN están desactivados(Todas las normas salvo ANSI 92.6).

Todas las velocidades deben reducirse.

En ese caso, repliegue completamente la máquina y póngala a nivel sobre un suelo plano antes de realizar las operaciones de elevación.

Nota: En función de la configuración de su máquina, podrá necesitar ayuda externa para realizar esta operación.

Para probar la inclinación desde la caja de mandos inferior

Etapa	Acción
1	Tire de los botones-pulsadores de parada de emergencia de las cajas inferior y superior (15, 46).
2	Poner la máquina bajo tensión a partir de la caja inferior (72).
3	Arranque el motor activando el selector de arranque del motor (22) en la caja de mandos inferior.
4	Posicione la plataforma a una altura de al menos 3 m(9 ft10 in) usando el mando de elevación (106).
5	Localizar el detector de inclinación cerca de la caja inferior.
6	Incline manualmente y mantenga la inclinación hacia delante durante varios segundos ( Sección B 3.1 - Plano).
7	Compruebe que el zumbador suena.

C - Inspección antes del uso

4.7 - LIMITACIÓN DE LA VELOCIDAD DE TRASLACIÓN

La máquina dispone de un selector de 3 velocidades de traslación, pequeña, mediana y gran velocidad.

Todas las velocidades de traslación están activas cuando la máquina no está desplegada.

Las velocidades de traslación están desactivadas cuando se alcanza la altura de elevación siguientes :

Máquina	Altura límite de posición de transporte	
	Mètre	Feet
H12 SX - HS3388 RT H15 SX - HS4388 RT H18 SX - HS5388 RT H12 SXL - HS3388 RT XL H15 SXL H18 SXL	2,80 - 2,90	9 ft 2 in - 9 ft 6 in

encima de estos valores, sólo está permitida la micro-velocidad :

- La traslación sólo es posible cuando se retiran los estabilizadores de la máquina.
- La traslación se corta si la inclinación sobrepasa el límite admisible.
- Sólo para H15 SX - HS4388 RT - H18 SX - HS5388 RT : En cuanto el suelo alcanza 10 m(32 ft10 in) de la tierra, los movimientos de traslación se detienen.

4.8 - ELECTRÓNICA A BORDO

Las máquinas están equipadas con un calculador específico parametrado para las diferentes funciones de la máquina.

No intercambie los calculadores entre distintas máquinas , ya que podría perder los parámetros, los ajustes y las calibraciones de la máquina.

4.9 - SISTEMA ANTIPLASTAMIENTO DURANTE EL DESCENSO

Un dispositivo avisa a las personas en tierra cuando existe un riesgo de aplastamiento :

- Entre los mecanismos de elevación.
- Debajo de la extensión de la plataforma.

Este dispositivo se acciona automáticamente entre la altura límite de posición de transporte y la posición baja(Consulte Velocidad de traslación).

Todas las versiones, orden de descenso desde las cajas de mandos superior e inferior :

- Ralentización del movimiento de descenso y emisión de una señal sonora.

Normas CE y EAC, orden de descenso desde la caja de mandos superior :

- El movimiento se interrumpe durante al menos 3 segundos en la altura límite de posición de transporte.

D - Indicaciones de uso

1 - Uso

1.1 - INTRODUCCIÓN

Sólo el personal formado y autorizado tiene la posibilidad de usar la cesta.

Antes de la operación :

- Lea, entienda y obedezca todas las instrucciones y precauciones de seguridad de este manual relacionadas con la plataforma de trabajo aéreo.
- Lea atentamente y respete todas las normativas locales vigentes.
- Debe familiarizarse con la máquina para usar correctamente todos los mandos y los sistemas de emergencia.

1.2 - FUNCIONAMIENTO DE LA CAJA DE MANDOS INFERIOR

- La puesta en marcha y la desconexión de la máquina se realiza con un interruptor de llave (72).
- La activación de una caja de mandos se realiza girando el selector de activación de caja (72) en la posición deseada.
- La caja de mandos inferior está bajo tensión y activada solamente cuando :
 - Las paradas de emergencia de todos los paneles no están activadas (paneles superior, inferior, chasis).
 - La máquina está en funcionamiento.
 - La caja de mandos inferior está seleccionada.
- Un botón de parada de emergencia se encuentra en cada caja de mandos, detiene todos los movimientos y corta el motor cuando se pulsa.
- Cuando el motor está en funcionamiento, el interruptor (72) solo funciona como selector de activación.
- Un mando de activación (72) debe activarse y mantenerse para autorizar uno o varios movimientos. Si el mando de activación (72) se mantiene sin selección de movimiento durante más de 8 s, el mando de activación se desactiva automáticamente.
- Desde la caja de mandos inferior, solo se pueden realizar los movimientos de elevación y de descenso de la plataforma.
- Todos los interruptores y manipuladores que controlan un movimiento vuelven automáticamente a la posición neutra al soltarlos.
- Mando de activación / Bomba de emergencia
 - Motor térmico en funcionamiento, el interruptor solo sirve de sistema de mando de activación.
 - Motor térmico parado, el interruptor sirve de mando de activación y de mando de la bomba de emergencia.
- Overriding system : La caja de mandos inferior está diseñada para las operaciones de mantenimiento y en caso de rescate de emergencia solamente. Consulte  Sección D 4.2 - Rescatar a un operario de la cesta.

D

- Indicaciones de uso

- El estado de los interruptores se prueba automáticamente al poner en funcionamiento y se controla en cada arranque. Un interruptor sólo se podrá usar tras haber sido detectado en la posición neutra. Los interruptores siguientes no están controlados :
 - Aceleración motor térmico
 - Girofaro (si existe)
- Un interruptor permite el arranque y la parada del motor.
- Acelerador (Si la función existe) : Este interruptor permite acelerar el régimen del motor hasta su régimen máximo.
- Un zumbador (timbre) emite una señal auditiva en las configuraciones siguientes :
 - Prueba al poner en funcionamiento la máquina.
 - Sobrecarga (si existe).
 - Inclinación si máquina desplegada.
 - Sobrecalentamiento de aceite de motor.
 - Opción de movimientos.
 - Opción de traslación.
 - Opción de movimientos y traslación.
- Indicadores / Cluster : Todos los indicadores se prueban al poner la máquina bajo tensión

D - Indicaciones de uso

1.3 - FUNCIONAMIENTO DE LA CAJA DE MANDOS SUPERIOR

- El panel de control superior sólo se puede usar si :
 - Las paradas de emergencia de todos los paneles no están activadas (paneles superior, inferior, chasis).
 - Máquina en funcionamiento del panel de control inferior.
 - Selección del panel de control superior realizada desde el panel de control inferior.
- Un manipulador de fallo no se tiene en cuenta para controlar un movimiento. Si este fallo desaparece, el movimiento se vuelve a autorizar.
- Un botón de parada de emergencia se encuentra en cada caja de mandos. Cuando está pulsado/metido, detiene todos los movimientos.
- Existe un sistema de activación (123) que debe activarse para autorizar uno o varios movimientos. Si se acciona un mando de activación durante más de 8 segundos sin selección de movimiento, entonces el movimiento es rechazado. El mando de activación debe soltarse (reinicializarse) antes de accionar otro movimiento.
- Cuando se suelta el mando de activación (123) durante un movimiento, se produce la parada de todos los movimientos. La parada de los movimientos es progresiva. Sólo podrá reiniciarse tras pasar por la posición neutra del mando.
- Todos los interruptores y manipuladores que controlan un movimiento vuelven automáticamente a la posición neutra al soltarlos.
- El estado de los interruptores y manipuladores se comprueba automáticamente al poner en funcionamiento la máquina. Un interruptor o manipulador sólo se podrá usar tras haber sido detectado en la posición neutra.

Un zumbador (timbre) emite una señal auditiva en las configuraciones siguientes :

- Sobrecarga.
- Máquina en posición desplegada en una pendiente superior a la pendiente admisible.
- Indicadores - Todos los indicadores se prueban
 - Al poner en funcionamiento la máquina.



Durante las maniobras de traslación en una pendiente :

- **Durante las maniobras de traslación en una pendiente:**
 - **Oriente siempre la máquina en la dirección de la pendiente.**
 - **Repliegue completamente la máquina.**
 - **No descienda las pendientes a gran velocidad.**
 - **No circule rápidamente por las zonas estrechas u obstruidas. Controle la velocidad al girar o en las curvas muy cerradas.**

D - Indicaciones de uso

2 - Caja de mandos inferior

2.1 - ARRANQUE Y PARADA DE LA MÁQUINA

- Asegúrese de que las paradas de emergencia (46) y (15) de las cajas de mandos superior e inferior estén tiradas.
- Gire la llave del selector de activación de la caja (72) hacia la derecha y manténgalo para activar la caja de mandos inferior.
- Accione el mando de arranque del motor (22) hacia abajo para arrancar la máquina.

Para detener la máquina desde la caja de mandos inferior :

- Gire (suelte) la llave del selector de activación de la caja de mandos (72) en el centro.
- o
- Presione el botón-pulsador de parada de emergencia (15).

2.2 - MANDOS DE LOS MOVIMIENTOS



Incluso con velocidad de movimientos lentos, manipule los mandos con precaución.

Nota: Al soltar el selector de activación se detendrán todos los movimientos.

Mandos de la caja de mandos inferior (puesto de emergencia)

Mando		Acción
Subida / bajada de la cesta (o plataforma)		Accione el selector de subida y bajada de la cesta (o plataforma) (106) hacia arriba para subir la cesta (o plataforma).
		Accione el selector de subida y bajada de la cesta (o plataforma) (106) hacia abajo para descender la cesta (o plataforma).
Nota : Para estas acciones, el selector de llave (72) requiere ser mantenido en posición de la caja de mandos inferior, es decir a la derecha.		
Bajada durante la reparación de avería / Parada del bajada durante la reparación de avería de la cesta (o plataforma)		Tire de la empuñadura durante la reparación de avería (C52) para descender la cesta (o plataforma).
		Suelte la empuñadura durante la reparación de avería (C52) para parar la bajada de la cesta (o plataforma).



Una vez realizadas las operaciones de emergencia, redacte un informe del incidente.

D - Indicaciones de uso

Tirador para reparar una avería - H12 SX - HS3388 RT - H15 SX - HS4388 RT - H12 SXL - HS3388 RT XL - H15 SXL

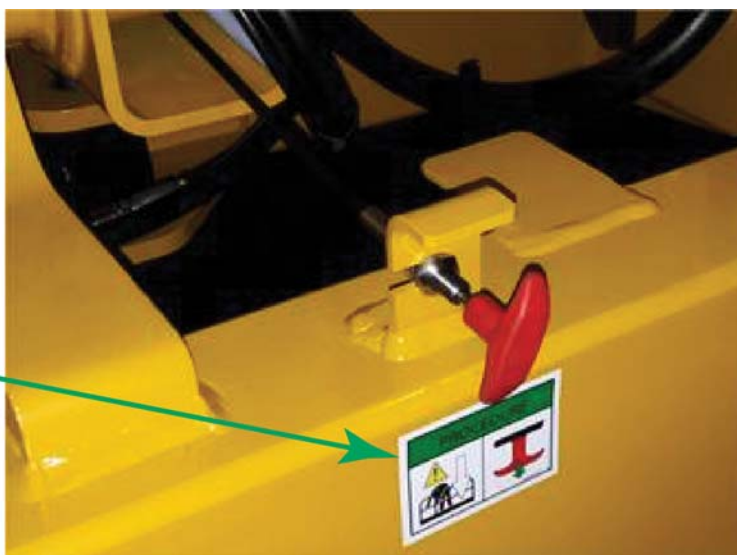
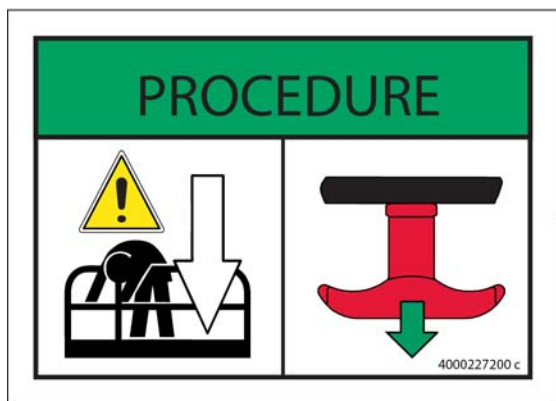

D - Indicaciones de uso

Tirador para reparar una avería - H18 SX - HS5388 RT - H18 SXL

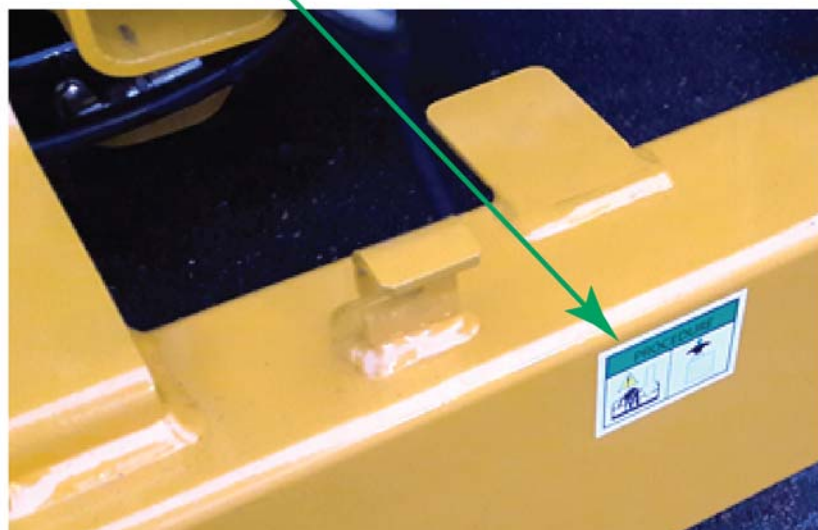
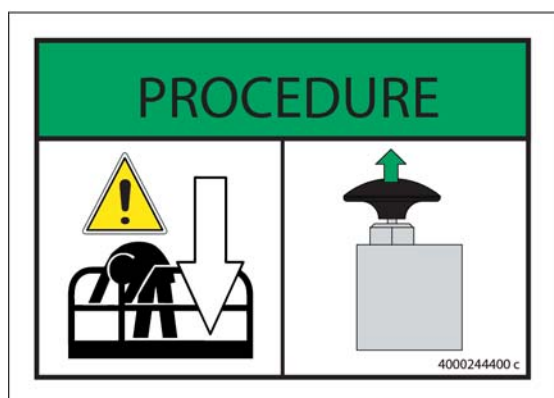

Nota: El uso del tirador de reparación de avería activa inmediatamente el descenso de la cesta (o plataforma).



Asegúrese SIEMPRE de que no haya ningún obstáculo (material o persona) alrededor de la máquina que podría bloquear el descenso.

2.3 - CONTROLES ADICIONALES DESDE LA CAJA DE MANDOS INFERIOR

Para las máquinas equipadas con girofaro :

- Accione el selector de girofaro (24) hacia la derecha para encender el girofaro.
- Accione el selector de girofaro (24) hacia la izquierda para apagar el girofaro.

D - Indicaciones de uso

3 - Caja de mandos plataforma

3.1 - ARRANQUE Y PARADA DE LA MÁQUINA

Para arrancar la máquina :

En la caja de mandos inferior :

- El botón-pulsador de parada de emergencia (15) de la caja de mandos inferior debe estar en posición ON (tirado / activado).
- Gire la llave del selector de activación de la caja (72) hacia la izquierda para activar la caja superior.

En la caja de mandos superior :

- Tire el botón-pulsador de parada de emergencia (46).
- Pulse el selector sensitivo de arranque del motor (61) para arrancar la máquina.

Para detener la máquina :

- Presione el botón-pulsador de parada de emergencia (46).

3.2 - MANDOS DE TRASLACIÓN Y DIRECCIÓN



Active los mandos y el mando de activación simultáneamente para realizar los diferentes movimientos. Salvo para los movimientos de estabilización.

Mando		Acción
Traslación		Accione el manipulador de traslación (108) hacia delante para hacer avanzar la máquina.
		Accione el manipulador de traslación (108) hacia atrás para llevar hacia atrás la máquina.
Dirección del eje delantero		Presione a la derecha del selector de dirección del eje delantero (108) para obtener una dirección hacia la derecha.
		Presione a la izquierda del selector de dirección del eje delantero (108) para obtener una dirección hacia la izquierda.
Velocidad de traslación		Coloque el selector de velocidad de traslación (59) en para una traslación a gran velocidad.
		Coloque el selector de velocidad de traslación (58) en para una traslación a velocidad media (desplazamiento sobre suelo no acondicionado, pendiente).
		Coloque el selector de velocidad de traslación (57) en para una traslación a baja velocidad (distancia corta, acercamiento final).

Nota: Si se sueltan los selectores y (o) los manipuladores, se detienen los movimientos.

D - Indicaciones de uso

Mandos del estabilizador

Mando		Acción
En caso de opción estabilizador : Estabilizador centralizado		Accione el selector sensitivo de estabilizador centralizado (94) hasta que la máquina esté fijada (LED encendido)
En caso de opción estabilizador : Entrada / salida del estabilizador delantero izquierdo		Accione el selector sensitivo (97) hasta que el estabilizador delantero izquierdo esté en apoyo en el suelo (LED encendido).
		Accione el selector sensitivo (101) hasta que el estabilizador delantero izquierdo esté completamente replegado (LED apagado).
En caso de opción estabilizador : Entrada / salida del estabilizador delantero derecho		Accione el selector sensitivo (98) hasta que el estabilizador delantero derecho esté en apoyo en el suelo (LED encendido).
		Accione el selector sensitivo (102) hasta que el estabilizador delantero derecho esté completamente replegado (LED apagado).

D - Indicaciones de uso

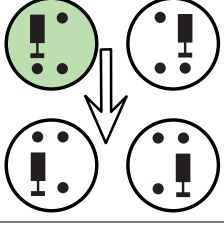
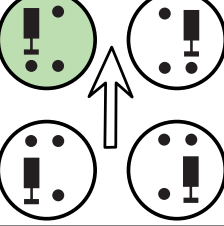
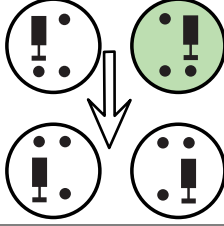
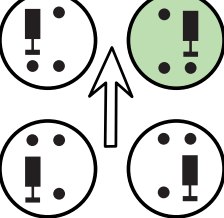
Mando		Acción
En caso de opción estabilizador : Entrada / salida del estabilizador trasero izquierdo		Accione el selector sensitivo (99) hasta que el estabilizador trasero izquierdo esté en apoyo en el suelo (LED encendido).
		Accione el selector sensitivo (103) hasta que el estabilizador trasero izquierdo esté completamente replegado (LED apagado).
En caso de opción estabilizador : Entrada / salida del estabilizador trasero derecho		Accione el selector sensitivo (100) hasta que el estabilizador trasero derecho esté en apoyo en el suelo (LED encendido).
		Accione el selector sensitivo (104) hasta que el estabilizador trasero derecho esté completamente replegado (LED apagado).

Nota: Si se sueltan los selectores y (o) los manipuladores, se detienen los movimientos.

D

- Indicaciones de uso

3.3 - MANDOS DE LOS MOVIMIENTOS

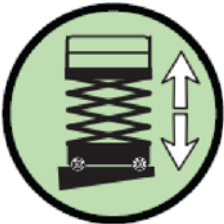
Mando		Acción
Subida / bajada de la cesta (o plataforma)		<p>Accione el selector de subida y bajada de la cesta (o plataforma) (95) hacia arriba para subir la cesta (o plataforma). Accione el manipulador de movimientos (108) hacia delante para subir la cesta (o plataforma).</p> <p>Accione el selector de subida y bajada de la cesta (o plataforma) (95) hacia abajo para descender la cesta (o plataforma). Accione el manipulador de movimientos (108) hacia atrás para bajar la cesta (o plataforma).</p>

3.4 - OTROS MANDOS

- Claxon : Accione el selector de claxon (62) hacia la derecha para hacerlo sonar. Si suelta el selector, el claxon deja de sonar.
- Bloqueo diferencial : Presione el selector sensitivo de bloqueo diferencial (60).

D - Indicaciones de uso

4 - Procedimientos de rescate y de emergencia

4.1 - EN CASO DE PÉRDIDA DE POTENCIA

En caso de fallo de la fuente de alimentación principal, descienda la cesta (o plataforma) con el tirador de reparación de avería del chasis.

En caso de emergencia, si el usuario debe abandonar la plataforma cuando ésta se encuentra levantada, el paso del usuario debe respetar las recomendaciones siguientes. :

- Salir sobre una estructura resistente y fiable.
- El usuario debe usar las 2 cinchas para asegurarlo. Una cincha debe atarse al punto de anclaje especificado en la cesta donde se encuentra el usuario, la otra cincha debe atarse a la estructura que el usuario quiere alcanzar.
- El o los usuarios deben abandonar la cesta por el punto de acceso normal.

Nota: No desate las cinchas de la plataforma si el paso a la nueva estructura es peligroso o si el movimiento no ha finalizado con total seguridad. No intente abandonar la cesta subiéndose a la plataforma para bajar. Espere a que le ayuden para salir de la cesta con total seguridad.

4.2 - RESCATAR A UN OPERARIO DE LA CESTA

En el caso de que sea necesario rescatar a un usuario de la cesta (por ejemplo, en caso de mareo, daños o bloqueo contra un elemento exterior que impida la accesibilidad a la caja de mandos), el usuario en tierra debe poder acceder rápidamente a los mandos para ayudarlo.

HAULOTTE® ha instalado un sistema de mandos de rescate en tierra para bajar al usuario con total seguridad y permitirle recibir la atención adecuada.

1. Gire la llave del selector de activación de la caja (72) hacia la derecha para activar la caja de mandos inferior. Los mandos de la caja superior no pueden usarse.
2. Efectúe los movimientos de bajada a partir de la caja de mandos inferior.
3. Baje la cesta (o plataforma) con el selector (106) manteniendo a la vez la llave (72).
4. Suelte para detener la bajada.

Si los sistemas de seguridad no permiten realizar los movimientos con normalidad desde la caja de mandos inferior, realice el descenso de la cesta (o plataforma) con el tirador de reparación de avería del chasis.



Una vez realizadas las operaciones de emergencia, redacte un informe del incidente.

D - Indicaciones de uso

5 - Transporte

5.1 - PUESTA EN POSICIÓN DE TRANSPORTE

Durante la carga, asegúrese de que :

- Las rampas de carga pueden soportar el peso de la máquina.
- Las rampas de carga están correctamente fijadas antes de transportar la máquina.
- La zona de adherencia de las rampas de carga es suficiente.
- El camión de transporte debe aparcarse en una superficie plana y debe inmovilizarse para impedir que ruede durante la carga o la descarga de la máquina.

Para subir la pendiente, accione progresivamente el manipulador de traslación (108).

Si la pendiente es demasiado importante, utilice un cabrestante como complemento de tracción.

No debe colocarse nunca debajo o demasiado cerca de las máquinas durante las operaciones de carga.

La máquina debe estar completamente replegada :

- Compruebe la ausencia de carga en la cesta (o plataforma).
- La plataforma de extensión debe estar replegada en la posición de bloqueo.
- Suba la máquina al remolque del camión.
- Ate la máquina a los puntos de anclaje previstos para ello (Véase la ilustración).



Durante el transporte o sobre un remolque, la extensión manual debe estar metida y bloqueada (Si equipada).

D - Indicaciones de uso

5.2 - PRESENTACIÓN DE LA MÁQUINA — H12 SX - HS3388 RT - H12 SXL - HS3388 RT XL - H15 SX - HS4388 RT - H15 SXL - H18 SX - HS5388 RT - H18 SXL

H12 SX - HS3388 RT - H12 SXL - HS3388 RT XL - H15 SX - HS4388 RT - H15 SXL - H18 SX - HS5388 RT - H18 SXL

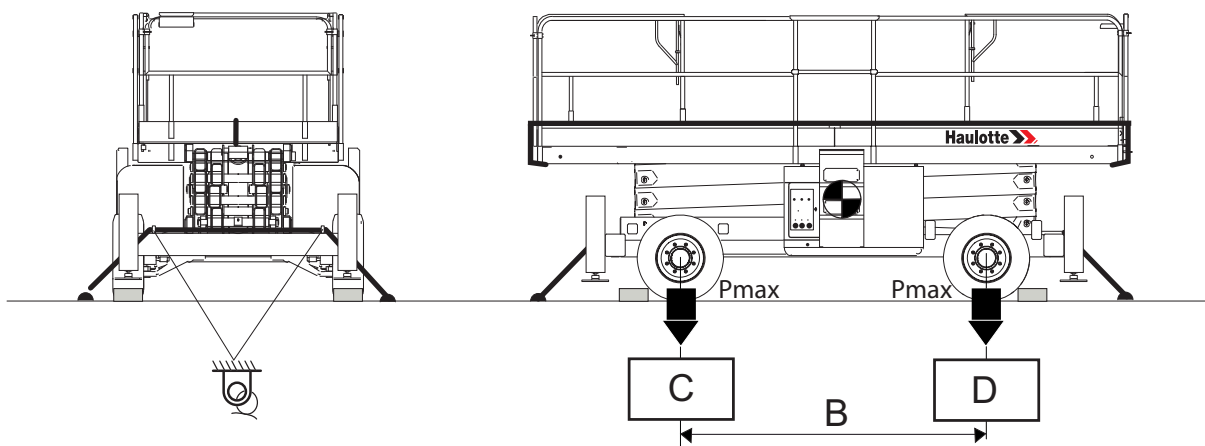

Características de carga

Marca	Designación	H12 SX - HS3388 RT	H12 SXL - HS3388 RT XL
B	Entreeje lateral de las ruedas ^(1.)	2.75 m(9 ft0 in)	2.75 m(9 ft0 in)
C	Presión de la rueda delantera ^{((1.))}	11 daN/cm ² (2,25 lbf/sq.ft)	9,2 daN/cm ² (1,88 lbf/sq.ft)
D	Presión de la rueda trasera ^{((1.))}	11 daN/cm ² (2,25 lbf/sq.ft)	9,2 daN/cm ² (1,88 lbf/sq.ft)



Puntos de anclaje

(1.) Compruebe los datos técnicos en las características técnicas

Características de carga

Marca	Designación	H15 SX - HS4388 RT	H15 SXL
B	Entreeje lateral de las ruedas ^(1.)	2.75 m(9 ft0 in)	2.75 m(9 ft0 in)
C	Presión de la rueda delantera ^{((1.))}	12 daN/cm ² (2,46 lbf/sq.ft)	9,2 daN/cm ² (1,88 lbf/sq.ft)
D	Presión de la rueda trasera ^{((1.))}	12 daN/cm ² (2,46 lbf/sq.ft)	9,2 daN/cm ² (1,88 lbf/sq.ft)



Puntos de anclaje

(1.) Compruebe los datos técnicos en las características técnicas

Características de carga

Marca	Designación	H18 SX - HS5388 RT	H18 SXL
B	Entreeje lateral de las ruedas ^(1.)	2.75 m(9 ft0 in)	2.75 m(9 ft0 in)
C	Presión de la rueda delantera ^{((1.))}	16 daN/cm ² (3,28 lbf/sq.ft)	9,6 daN/cm ² (1,97 lbf/sq.ft)
D	Presión de la rueda trasera ^{((1.))}	16 daN/cm ² (3,28 lbf/sq.ft)	9,6 daN/cm ² (1,97 lbf/sq.ft)



Puntos de anclaje

(1.) Compruebe los datos técnicos en las características técnicas

D

- Indicaciones de uso

5.3 - DESCARGA

Antes de la descarga, compruebe que la máquina esté en buen estado.

- Quite las cinchas de sujeción.
- En la caja de mandos inferior, gire el selector de activación de la caja de mandos (72) hacia la izquierda para activar la caja de mandos superior.
- Desde la caja de mandos superior, pulse y mantenga pulsado el selector de activación (123) accionando al mismo tiempo suave y progresivamente el manipulador de traslación (108).



Advertencia : Cuando arranque la máquina que ha sido bloqueada y transportada, el sistema de seguridad puede detectar una sobrecarga errónea que impida cualquier movimiento desde la caja de mandos de la cesta (superior).

Para reinicializar el sistema, levante la cesta unos centímetros desde la caja de mandos inferior.

5.4 - REMOLQUE



En caso de fallo de la máquina, puede remolcarla sobre una corta distancia para cargarla sobre un remolque :

- Asegúrese de que nadie se encuentre en la cesta durante el remolque.
- Antes del remolque, asegúrese de que la plataforma esté completamente descendida.
- La cesta (o plataforma) no lleva carga.
- Asegúrese SIEMPRE de que no haya ningún obstáculo (material o persona) alrededor de la máquina cuando los frenos estén liberados.

Para remolcar una máquina averiada, desconecte los reductores de las ruedas.

Realice esta operación en suelo llano con las ruedas calzadas.

En configuración de remolque, el sistema de frenado de la máquina está inactivo. Se recomienda el uso de una barra de enganche :

- No sobrepase la velocidad máxima con ruedas libres (Consulte  Sección B 4.1 - Características técnicas).
- No supere una pendiente de 25%.

D

- Indicaciones de uso

5.4.1 - Desconexión mecánica

Para H12 SX - HS3388 RT - H12 SXL - HS3388 RT XL - H15 SX - HS4388 RT - H15 SXL :

Aflove los 2 tornillos de fijación con una llave de 11 mm.



Gire y vuelva a atornillar la pieza.



El reductor está desfrenado.



Para H18 SX - HS5388 RT - H18 SXL :

Desenrosque el tornillo central (1) hasta que el tornillo llegue al tope.



Durante una operación de desengranaje, la máquina está en rueda libre, ya no hay sistema de frenado.

D

 - Indicaciones de uso

5.4.2 - Engranaje

Después de reparar la avería de la máquina, vuelva a conectar los reductores de las ruedas.

Para H12 SX - HS3388 RT - H12 SXL - HS3388 RT XL - H15 SX - HS4388 RT - H15 SXL :

- Realice en sentido contrario el procedimiento de engranaje.

Para H18 SX - HS5388 RT - H18 SXL :

- Máquina calzada
 1. Monte la máquina sobre los estabilizadores.
 2. Enrosque de nuevo el tornillo central para incorporar las garras.
 3. Haga girar la rueda para que encajen los dientes de las ensambladuras en caso de resistencia.
 4. Cuando las garras estén indexadas, enrosque de nuevo completamente el tornillo central.
- Máquina sin calzar
 5. Enrosque de nuevo el tornillo central para incorporar las garras.
 6. En caso de resistencia, active el mando de traslación en micro-velocidad.
 7. Cuando las garras estén indexadas, enrosque de nuevo completamente el tornillo central.



Realice algunos movimientos de traslación. Se ha realizado el engranaje.

D - Indicaciones de uso

5.5 - ALMACENAMIENTO



La máquina puede guardarse en una área designada cuando no se use. Si ha estado guardada sin usarse durante más de 3 meses, entonces debe llevarse a cabo una inspección periódica.



Para las condiciones de almacenamiento del motor, siga las instrucciones en los manuales de operación y mantenimiento del fabricante.

Se recomienda no almacenar o inmovilizar la máquina desplegada.

Asegúrese de que todas las cajas de mandos y puertas de acceso estén cerradas y bloqueadas.

En la caja de mandos inferior, gire el selector con llave de alimentación (72) hacia el centro para CORTAR la alimentación.

Retire la llave de contacto para evitar un uso no autorizado de la máquina.



Está prohibido almacenar la máquina en posición desplegada con un obstáculo debajo de la plataforma.



Para prevenir cualquier problema de corrosión en los vástagos de cilindro durante una fase de almacenamiento superior a 1 mes :

- En entorno atmosférico normal : realice un ciclo completo de los cilindros cada 2 meses de almacenamiento.
- En entorno agresivo (atmósfera con fuerte salinidad: cerca de un entorno marino, atmósfera industrial con emisión de cloruro y/o índice de humedad >70%), recomendamos aplicar el proceso de protección siguiente :
 - Lave y enjuague con abundante agua dulce toda la máquina.
 - Seque el conjunto de los vástagos de cilindros con una pistola de aire.
 - Aplique directamente un aceite disolvente que deja una película aceitosa tras la evaporación del disolvente sobre el conjunto de los vástagos expuestos en la posición de almacenamiento de la máquina.
 - Repita la aplicación del producto todos los meses.



Después de lavar la máquina, debe secarse completamente con aire para evitar la humedad en las piezas que pueden corroerse (como los vástagos de los cilindros).

No limpie los componentes eléctricos especialmente con un limpiador de alta presión. Quite la suciedad alrededor de los componentes eléctricos con un trapo seco.

5.6 - CARGA MEDIANTE RAMPAS



Para evitar cualquier riesgo de deslizamiento durante la carga, asegúrese de que :

- Las rampas de carga puedan soportar la carga.
- Las rampas de carga estén correctamente fijadas.
- La adherencia sea suficiente.
- La máquina esté totalmente replegada.



Para subir la pendiente, seleccione la traslación a baja velocidad .

Si la pendiente supera el 25%, use un cabrestante para ayudar a la carga por la rampa.



No se coloque nunca debajo de la máquina o muy cerca de ella durante la carga.

Una maniobra incorrecta puede conllevar la caída de la máquina y provocar accidentes corporales y daños materiales graves.

D

- Indicaciones de uso

5.7 - DESCARGA MEDIANTE RAMPAS



Antes de cualquier manipulación, controle que la máquina está en buen estado.

Si la máquina se ha dañado durante el transporte, exprese sus reservas por escrito al transportista

1. La máquina esté totalmente replegada.
2. Quite las cinchas de sujeción.
3. Arranque la máquina.
4. Las rampas están en buen estado y disponen de una capacidad suficiente. Los accesorios están en buen estado y poseen una capacidad suficiente.



No descienda las rampas a gran velocidad.

5.8 - CARGA MEDIANTE ELEVACIÓN

Durante la carga / descarga, si es necesario levantar la máquina con una grúa, es importante respetar lo siguiente :

- La persona que interviene debe tomar todas las disposiciones necesarias para protegerse a él mismo o al resto de personas de cualquier riesgo inherente de accidentes durante la intervención.
- El técnico debe asegurarse que el EPI (equipamiento de protección individual) del que dispone esté adaptado a este trabajo y a las condiciones específicas del entorno donde se encuentra el material (véase la información de seguridad específica en el sitio de la intervención).
- Coloque la máquina sobre un suelo llano, firme y despejado (cuidado con las líneas eléctricas).
- Quite el contacto, quite la llave, abra el desconectador de batería.
- Coloque una etiqueta NO USAR en el sitio del botón de puesta en marcha / parada para informar al personal que se están realizando intervenciones en la máquina.
- Señalice la zona de intervención.
- Compruebe que la cesta esté vacía.
- La presión en el circuito hidráulico es muy importante. Puede provocar accidentes. Reduzca la presión antes de cualquier intervención y no busque nunca una fuga con la mano.
- Tenga cuidado con los riesgos de quemaduras, los circuitos hidráulicos trabajan con temperaturas muy elevadas.
- Los gases de escape de los motores contienen productos de combustión nocivos. Arranque y deje girar el motor siempre en una zona bien ventilada. En un local cerrado, evacúe los gases de escape hacia el exterior.
- Compruebe que los accesorios de elevación estén en buen estado y escogidos de acuerdo con las características técnicas listadas a continuación. Es importante que los accesorios de elevación estén fijados solamente a las anillas de elevación identificadas.
- Cada una de las cadenas o eslingas usadas para la elevación de la máquina debe estar ajustada para mantener la máquina a nivel y reducir al mínimo el riesgo de daño a la máquina.



- El punto de anclaje para la elevación se indica con el símbolo siguiente
- Sólo el personal formado y autorizado debe realizar la elevación de la máquina.

D - Indicaciones de uso

5.8.1 - Procedimiento de eslingado - H12 SX - HS3388 RT - H12 SXL - HS3388 RT XL - H15 SX - HS4388 RT - H15 SXL - H18 SX - HS5388 RT - H18 SXL

Tipo de máquina	Peso máx
H12 SX - HS3388 RT	5510 kg (12150 lb)
H12 SXL - HS3388 RT XL	5700 kg (12569 lb)
H15 SX - HS4388 RT	6340 kg (13980 lb)
H15 SXL	6530 kg (14399 lb)
H18 SX - HS5388 RT	7300 kg (16097 lb)
H18 SXL	7490 kg (16515 lb)



La máquina debe estar totalmente replegada, las extensiones de la plataforma medidas y bloqueadas.



Los travesaños deben estar perpendiculares al chasis.

Agarre 4 grilletes 8 T con las cinchas 4 m (13 ft 1 in) 8 T a las 4 anillas del chasis.



Enganche las eslingas con los grilletes.



Asegúrese de que los grilletes estén correctamente bloqueados.



La cincha debe mantenerse en el momento de la tensión en la posición mostrada a continuación para no dañar la manguera de la caja de mandos superior.



D - Indicaciones de uso



Compruebe que las cinchas no se enganchen con los cilindros del estabilizador y la plataforma.



La máquina debe manipularse muy lentamente.

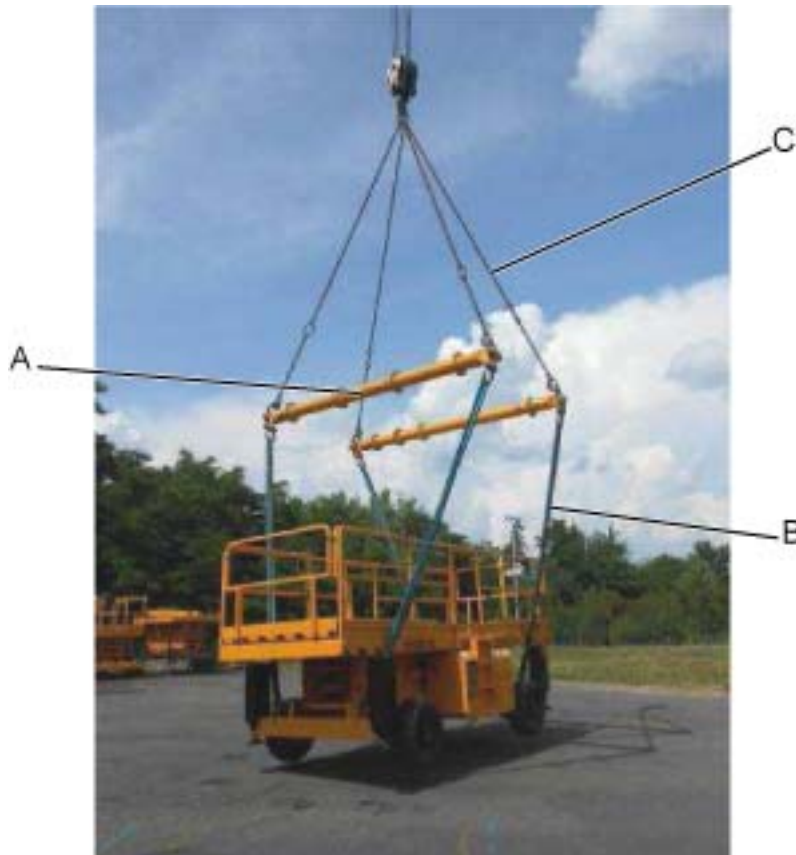

Marca	Designación
A	2 travesaños 4 m (13 ft 1 in) 10 T a 90 ° del eje del chasis
B	4 cinchas 4 m (13 ft 1 in) 8 T y 8 grilletes 8 T entre la máquina y los travesaños
C	4 eslingas 6 m (19 ft 8 in) 8 T y 4 grilletes 8 T entre los travesaños y la grúa

D - Indicaciones de uso

6 - Recomendación de uso en clima frío

En caso de tiempo frío, deje encendido el motor durante al menos 5 min para calentarlo, antes de realizar cualquier función, para prevenir cualquier daño en el sistema hidráulico.

En un entorno extremadamente frío, las máquinas deben estar equipadas con dispositivos opcionales de arranque en frío.

Intentar arrancar el motor cuando la temperatura tiene valores negativos puede necesitar el uso de una batería auxiliar.

Si el motor no arranca, no lo intente arrancar durante un tiempo prolongado. Deje que el motor de arranque se "enfríe" unos minutos antes de probar de nuevo. Si el motor sigue sin arrancar tras varios ensayos, consulte el manual de mantenimiento del motor.

Nota: El arranque inicial siempre debe efectuarse desde la caja de mandos del chasis (inferior).

6.1 - ACEITE DEL MOTOR

El índice de viscosidad SAE correcto del aceite se determina según la temperatura ambiente mínima durante la puesta en marcha del motor en frío y según la temperatura ambiente máxima durante el uso del motor.

De manera general, use el aceite con la mayor viscosidad para cumplir con las exigencias de temperatura al arrancar.

Viscosidad del aceite del motor		
Índice de viscosidad EMA LGR-1 / API CH-4	Temperatura ambiente	
	Mín.	Máx.
SAE 0W20	-40°C (-40°F)	10°C (50°F)
SAE 0W30	-40°C (-40°F)	30°C (86°F)
SAE 0W40	-40°C (-40°F)	40°C (104°F)
SAE 5W30	-30°C (-22°F)	30°C (86°F)
SAE 5W40	-30°C (-22°F)	40°C (104°F)
SAE 10W30	-20°C (-4°F)	40°C (104°F)
SAE 15W40	-10°C (14°F)	50°C (122°F)

Nota: Consulte el manual del motor suministrado con la máquina para obtener las recomendaciones adicionales acerca del aceite del motor.

D - Indicaciones de uso

6.2 - ACEITE HIDRÁULICO

Las condiciones medioambientales exteriores pueden reducir las prestaciones de la máquina si la temperatura del aceite hidráulico no alcanza el rango de temperatura óptimo.

Se recomienda usar el aceite hidráulico en función de las condiciones meteorológicas. Consulte la tabla siguiente.

Condiciones medioambientales	Viscosidad SAE
Temperatura ambiente comprendida entre - 15°C (5°F) y + 40°C (+ 104°F)	HV 46
Temperatura ambiente comprendida entre - 35°C (- 31°F) y + 35°C (+ 95°F)	HV 32
Temperatura ambiente comprendida entre 0°C (+ 32°F) y + 45°C (+ 113°F)	HV 68

Nota: Se recomienda sustituir el aceite de baja temperatura cuando la temperatura ambiente alcanza + 15°C (59°F). No es recomendable mezclar aceites de diferentes marcas o de diferente tipo.

6.3 - OPERACIÓN DE PRECALENTAMIENTO

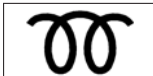
Cuando la alimentación está activada, el indicador de precalentamiento eléctrico (1) (en la caja de mandos inferior) y/o (51)  (en la caja de mandos superior) parpadea, el motor se precalienta automáticamente. En cuanto se apaga el indicador (sólo tras unos segundos) de la caja de mandos inferior, se puede poner en marcha la máquina.

E - Especificaciones generales

1 - Dimensiones de las máquinas

Posición replegada / de transporte : Configuración que ocupa poco sitio en tierra para el almacenamiento y/o la entrega de la máquina - Posición de acceso - H12 SX - HS3388 RT - H15 SX - HS4388 RT - H18 SX - HS5388 RT

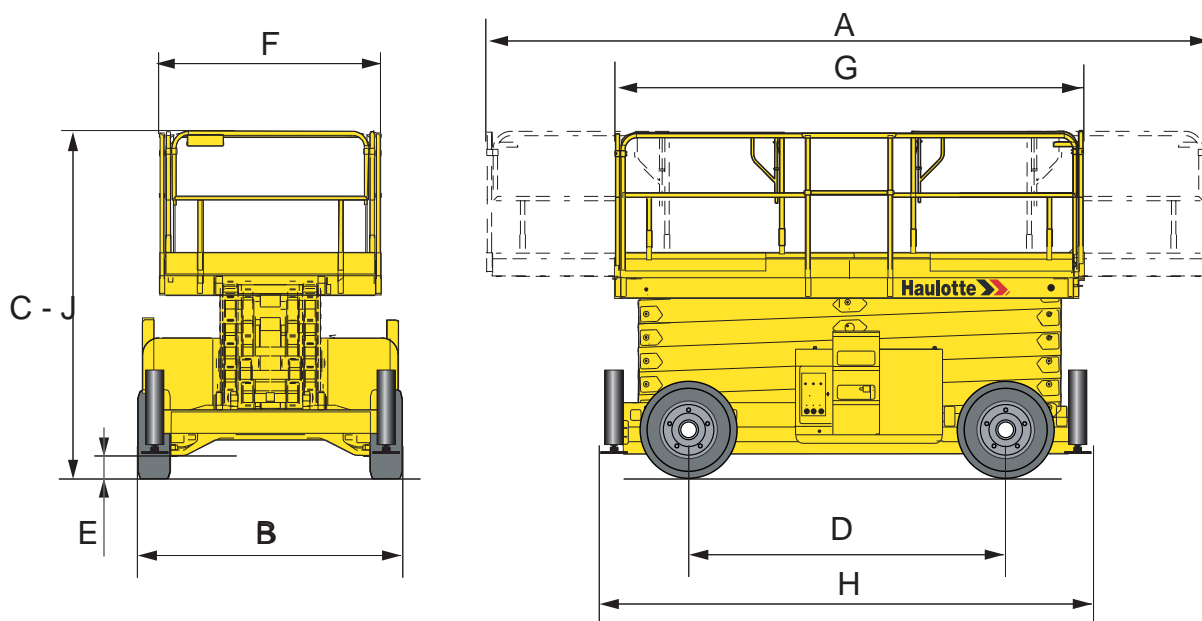

Características de dimensiones

Marca	H12 SX - HS3388 RT		H15 SX - HS4388 RT		H18 SX - HS5388 RT	
	Mètre	Feet inch	Mètre	Feet inch	Mètre	Feet inch
A	6,00	19 ft 8 in	6,00	19 ft 8 in	6,00	19 ft 8 in
B	2,25	7 ft 4 in	2,25	7 ft 4 in	2,25	7 ft 4 in
C	2,57	8 ft 5 in	2,77	9 ft 1 in	2,97	9 ft 8 in
D	2,75	9 ft 0 in	2,75	9 ft 0 in	2,75	9 ft 0 in
E	0,27	0 ft 10 in	0,27	0 ft 10 in	0,27	0 ft 10 in
F x G	4,00 x 1,89	13 ft 1 in x 6 ft 2 in	4,00 x 1,89	13 ft 1 in x 6 ft 2 in	4,00 x 1,89	13 ft 1 in x 6 ft 2 in
H	4,18	13 ft 8 in	4,18	13 ft 8 in	4,18	13 ft 8 in
J	2,57	8 ft 5 in	2,77	9 ft 1 in	2,97	9 ft 8 in

E - Especificaciones generales

Posición replegada / de transporte : Configuración que ocupa poco sitio en tierra para el almacenamiento y/o la entrega de la máquina - Posición de acceso - H12 SXL - HS3388 RT XL - H15 SXL - H18 SXL

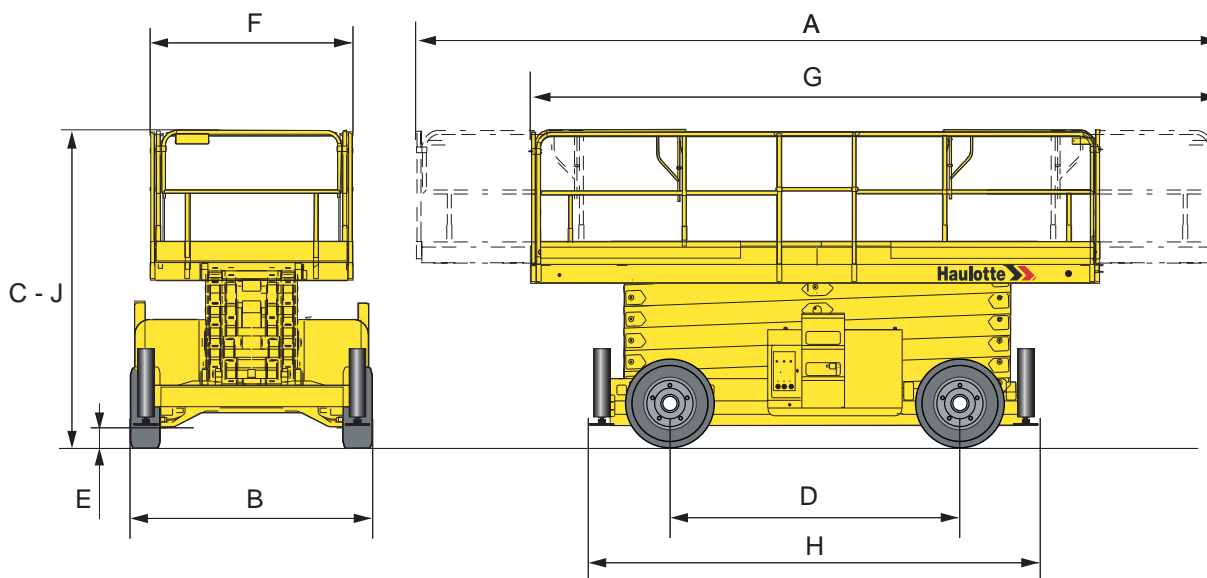

Características de dimensiones

Marca	H12 SXL - HS3388 RT XL		H15 SXL		H18 SXL	
	Mètre	Feet inch	Mètre	Feet inch	Mètre	Feet inch
A	7,30	23 ft 11 in	7,30	23 ft 11 in	7,30	23 ft 11 in
B	2,25	7 ft 4 in	2,25	7 ft 4 in	2,25	7 ft 4 in
C	2,57	8 ft 5 in	2,77	9 ft 1 in	2,97	9 ft 8 in
D	2,75	9 ft 0 in	2,75	9 ft 0 in	2,75	9 ft 0 in
E	0,27	0 ft 10 in	0,27	0 ft 10 in	0,27	0 ft 10 in
F x G	5,30 x 1,89	17 ft 4 in x 6 ft 2 in	5,30 x 1,89	17 ft 4 in x 6 ft 2 in	5,30 x 1,89	17 ft 4 in x 6 ft 2 in
H	4,18	13 ft 8 in	4,18	13 ft 8 in	4,18	13 ft 8 in
J	2,57	8 ft 5 in	2,77	9 ft 1 in	2,97	9 ft 8 in

E - Especificaciones generales

2 - Masas de los componentes principales

Nota: Masas medidas con los depósitos vacíos.

Especificaciones	H12 SX	HS3388 RT
	SI	Imp.
Masa del conjunto del chasis	2515 kg	5545 lbs
Masa conjunto tijeras	1960 kg	4321 lbs
Masa conjunto plataforma	850 kg	1874 lbs
Masa de una rueda	92 kg	203 lbs
Masa de las baterías	22 kg	49 lbs

Especificaciones	H12 SXL	HS3388 RT XL
	SI	Imp.
Masa del conjunto del chasis	2515 kg	5545 lbs
Masa conjunto tijeras	1960 kg	4321 lbs
Masa conjunto plataforma	972 kg	2143 lbs
Masa de una rueda	92 kg	203 lbs
Masa de las baterías	22 kg	49 lbs

Especificaciones	H15 SX	HS4388 RT
	SI	Imp.
Masa del conjunto del chasis	2870 kg	6327 lbs
Masa conjunto tijeras	2500 kg	5512 lbs
Masa conjunto plataforma	850 kg	1874 lbs
Masa del contrapeso	355 kg	783 lbs
Masa de una rueda	92 kg	203 lbs
Masa de las baterías	22 kg	49 lbs

Especificaciones	H15 SXL	-
	SI	Imp.
Masa del conjunto del chasis	2870 kg	6327 lbs
Masa conjunto tijeras	2502 kg	5516 lbs
Masa conjunto plataforma	972 kg	2143 lbs
Masa del contrapeso	355 kg	783 lbs
Masa de una rueda	92 kg	203 lbs
Masa de las baterías	22 kg	49 lbs

E - Especificaciones generales

Especificaciones	H18 SX	HS5388 RT
	SI	Imp.
Masa del conjunto del chasis	2870 kg	6327 lbs
Masa conjunto tijeras	3470 kg	7650 lbs
Masa conjunto plataforma	850 kg	1874 lbs
Masa del contrapeso	355 kg	783 lbs
Masa de una rueda	92 kg	203 lbs
Masa de las baterías	22 kg	49 lbs

Especificaciones	H18 SXL	-
	SI	Imp.
Masa del conjunto del chasis	2870 kg	6327 lbs
Masa conjunto tijeras	3470 kg	7650 lbs
Masa conjunto plataforma	972 kg	2143 lbs
Masa del contrapeso	355 kg	783 lbs
Masa de una rueda	92 kg	203 lbs
Masa de las baterías	22 kg	49 lbs

3 - Acústica y vibraciones

Las características de acústica y de vibración se establecen en las condiciones siguientes :

- La Directiva Europea 2006/42/CE determina la emisión de ruido aéreo en el puesto de trabajo.
- La Directiva Europea 2000/14/CE determina el nivel de potencia acústica garantizado LWA (indicado en el producto).
- La Directiva Europea 2006/42/CE determina las vibraciones transmitidas por la máquina al sistema mano-brazo y al conjunto del cuerpo.

Especificaciones	
Nivel de presión acústica en el puesto de trabajo	104 dBA
Vibraciones al sistema mano-brazo	Las vibraciones transmitidas por esta PEMP al sistema mano-brazo no supera 2,5 m/s ² (98,4 in/s ²)
Vibraciones al conjunto del cuerpo	Las vibraciones transmitidas por esta PEMP a todo el cuerpo no supera 0,5 m/s ² (19,6 in/s ²)

E - Especificaciones generales

4 - Rueda y neumático

4.1 - CARACTERÍSTICAS TÉCNICAS

H12 SX - HS3388 RT - H12 SXL - HS3388 RT XL - H15 SX - HS4388 RT - H15 SXL - H18 SX - HS5388 RT - H18 SXL

Componente	Ruedas estándar
Número de referencia	Solideal XTRA WALL - 10-16,5
Tipo	Neumáticos festoneado
Tamaño (Diámetro / Anchura)	420 mm / 255 mm (17 in / 10 in)
Pares de apriete	320 Nm (ft lbs)

4.2 - INSPECCIÓN Y MANTENIMIENTO

Cambie las ruedas y los neumáticos en los siguientes casos :

- Presencia de fisuras, daños, deformaciones u otra anomalía en la rueda
- Presencia de daño visible en el neumático :
- Corte o agujero > a 3 cm (2 in) en el perfil de goma en todo el espesor del neumático.
- Ampolla, abolladura importante en la membrana exterior y lateral.
- Rotura de un crampón.
- Desgaste importante de los flancos (filamentos visibles).
- Desgaste uniforme de la superficie de apoyo al suelo superior a 25%

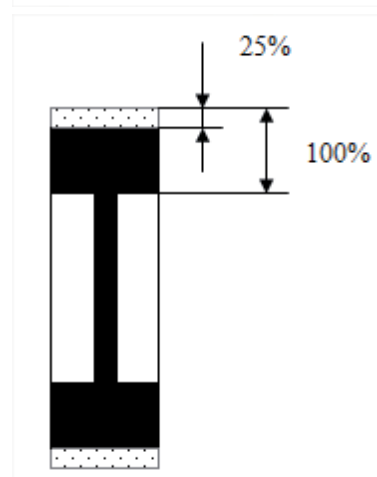
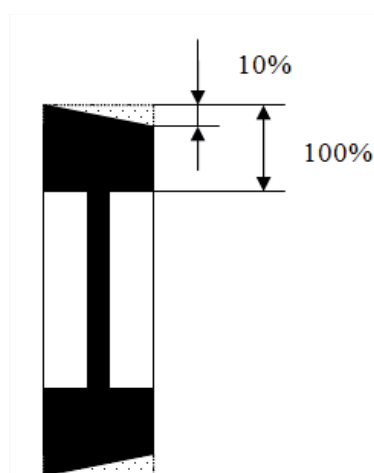

Las llantas y los neumáticos son componentes esenciales para la estabilidad de la máquina. Por motivos de seguridad :

- Utilice únicamente piezas de recambio HAULOTTE® que correspondan a las características técnicas de la máquina. Consulte el catálogo de piezas de recambio.
- No sustituya los neumáticos instalados de fábrica por neumáticos con características diferentes.

E - Especificaciones generales

4.2.1 - Procedimiento de sustitución

1. Desbloquee las tuercas de la rueda que debe cambiarse.
2. Levante la máquina con ayuda de un gato o de un polipasto.
3. Quite las tuercas de la rueda.
4. Retire la rueda.
5. Coloque una rueda nueva.
6. Apriete las tuercas de la rueda al par recomendado.
7. Ponga de nuevo la máquina en el suelo



E - Especificaciones generales

5 - Opciones

5.1 - GENERADOR DE A BORDO

5.1.1 - Principio

Para H12/15/18SX(L) (HS3388/4388/5388RT(XL))

El generador de a bordo permite suministrar una tensión (220 V o 110 V según la opción) en la cesta para conectar una herramienta de potencia máxima de 3 kW (4 hp).



Nunca exponga el generador de a bordo a un chorro de agua o a una limpieza a presión.

5.1.2 - Procedimiento

Puesta en servicio :

1. Arranque la máquina desde la consola cesta (o plataforma). Caliente el motor durante 15 mn antes del uso.
2. Coloque el selector, ubicado encima del enchufe, sobre ON (1). La puesta en marcha de el generador no se iniciará hasta que todos los LED se apagará caja de mandos cesta (Ningún movimiento es por lo tanto, seleccione). El motor se acelera. El indicador verde del selector se enciende e indica el inicio del generador.
3. Conecte el equipo al enchufe.
4. Usted puede cambiar su equipo en cualquier momento.

Nota: Cuando se utiliza el generador a bordo, no se puede hacer ningún movimiento con la máquina. Para realizar un movimiento se debe poner el generador fuera de servicio.

Desmantelamiento :

5. Desconecte el equipo de la toma.
6. Coloque el selector, ubicado encima del enchufe, sobre OFF. El indicador verde en el selector se apaga.
7. Los movimientos de la máquina se activan de nuevo.

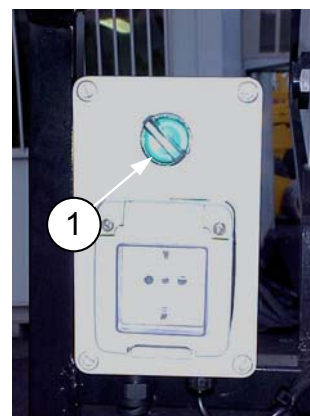

La tensión varía con el aceite hidráulico.

E - Especificaciones generales

5.2 - BARANDILLAS ABATIBLES

5.2.1 - Descripción

El sistema de barandillas plegables está diseñado para que las barandillas puedan bajarse para reducir la altura total de la máquina.

Este sistema facilita el paso de la máquina a través de puertas/pasajes de baja altura.

5.2.2 - Indicaciones de seguridad



- Descienda completamente la plataforma a la posición replegada.
- Tenga cuidado de que las manos no queden atrapada al plegar las barandillas.
- El usuario debe usar guantes.
- Mantenga las manos alejadas de los puntos de fijación.
- Pliegue las barandillas desde fuera de la plataforma.

5.2.3 - Operación de repliegue

- La extensión de la plataforma debe estar completamente replegada y en posición bloqueada.
- La barra de entrada intermedia y deslizante debe estar en su posición más baja.



E - Especificaciones generales

Retire la caja de mandos superior de su posición designada y colóquela en el suelo de la plataforma.



Todas las barandillas se repliegan hacia el interior, en dirección del suelo de la plataforma, en el orden siguiente :

1. las 2 barandillas de los extremos (A) ;
2. las 4 barandillas laterales de las extensiones (B) ;
3. las barandillas laterales de la plataforma principal (C).

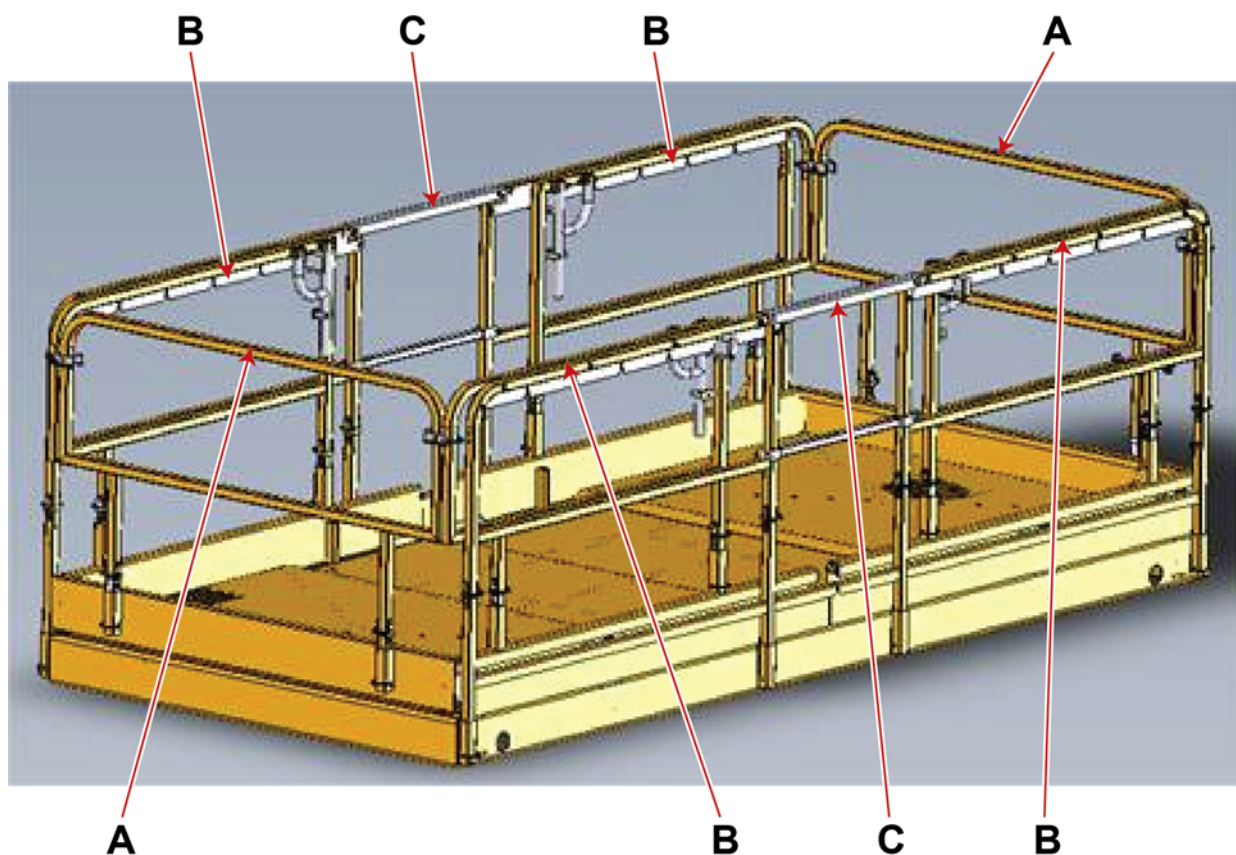

E - Especificaciones generales

Retire las 2 clavijas (G2) de las barandillas frontales de la plataforma.

Desmonte las uniones (G3) entre la barandilla y la plataforma.

Incline el elemento (2) hacia delante, en dirección del suelo de la plataforma.

Proceda igual con la barandilla en el otro extremo (A).

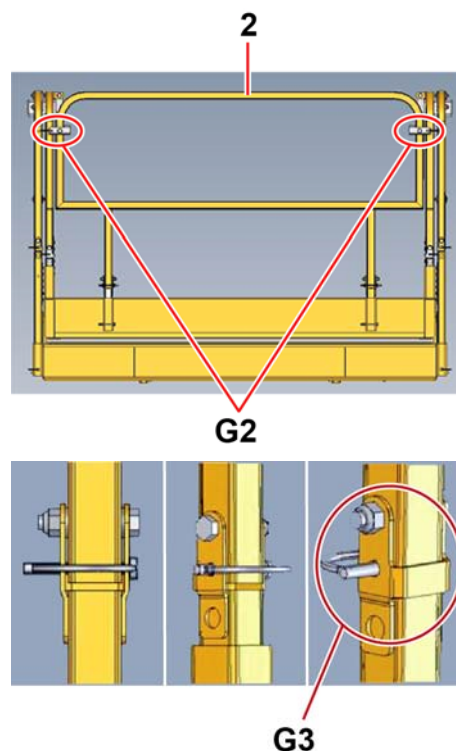

Para cada una de las barandillas laterales de las extensiones (B) :

- Desbloquee la empuñadura (P1).
- Retire las clavijas (G3) de la barandilla de la extensión.
- Levante la barandilla e inclínela hacia delante, en dirección del suelo de la plataforma.

Repliegue las barandillas laterales de la plataforma principal.



E - Especificaciones generales

Desmonte las uniones (G4) entre la barandilla y la plataforma.

Levante la barandilla derecha (4) y inclínela suavemente hacia delante hasta que entre en contacto con el elemento (3).

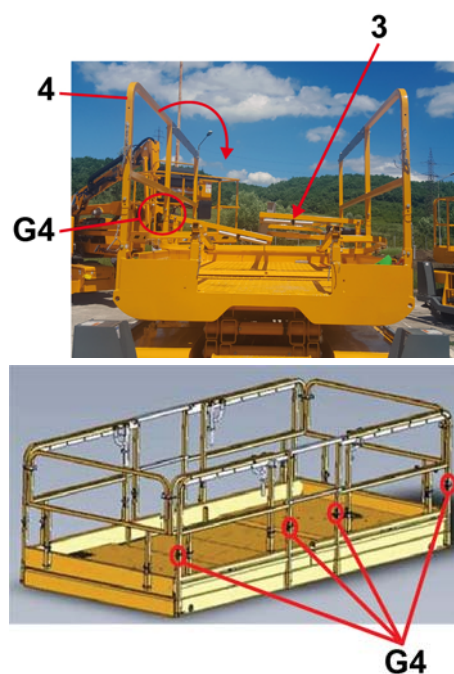

Desmonte las uniones (G5) entre la barandilla y la plataforma.

Levante la barandilla izquierda (5) y inclínela suavemente hacia delante hasta que entre en contacto con el elemento (4).

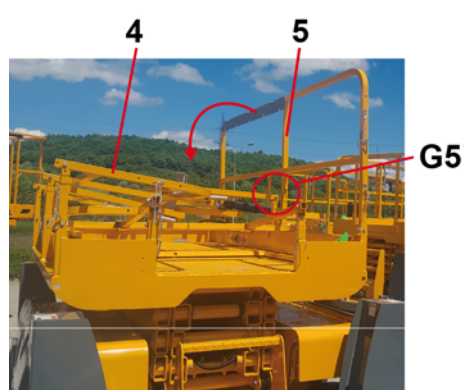

E - Especificaciones generales

5.2.4 - Elevar barandillas hasta la posición de trabajo

Para elevar las barandillas plegadas hasta la posición de trabajo vertical :

- Siga la secuencia de la operación de repliegue en orden inverso.
- Asegúrese de colocar y fijar todas las clavijas.

F - Mantenimiento

1 - General

Como propietario y/o usuario de un producto Haulotte, su seguridad representa una importancia capital para HAULOTTE®, lo que explica por qué HAULOTTE® presta una atención especial a la seguridad de sus productos.

Las INSPECCIONES no solo son necesarias para HAULOTTE®, sino que también son obligatorias según las normas de la industria o las normativas locales.

Para garantizarle que su equipo sigue teniendo el mismo nivel de prestaciones que las ajustadas de fábrica, es importante realizar un mantenimiento regular del equipo. Le recordamos que está estrictamente prohibido aportar modificaciones. NO DEBE USARSE salvo que esté familiarizado y formado con los principios de funcionamiento con total seguridad de la máquina, presentados en el manual de uso que acompaña la máquina.

Nota: NO DEBE USARSE salvo que estén familiarizados y formados con los principios de funcionamiento con total seguridad de la máquina, presentados en el manual de uso que acompaña la máquina.

Vista general :

- La inspección alrededor de la máquina sólo requiere unos minutos al principio y al final de cada turno de trabajo. Se trata del mejor remedio para prevenir los problemas mecánicos y los riesgos de seguridad.

Qué se debe hacer :

- Utilice los sentidos: vista, olfato, oído y tacto.

Frecuencia :

- Compruebe periódicamente la máquina durante la jornada laboral.
- Asegúrese de realizar la inspección cada vez de la misma manera.
- Realice una de estas inspecciones al principio y al final de cada turno de trabajo.

Nota: Si descubre daños o modificaciones no autorizadas, la máquina debe ponerse fuera de servicio hasta que un técnico de mantenimiento cualificado realice las reparaciones.

El propietario debe realizar el mantenimiento necesario recomendado por Haulotte antes de usar la máquina.

Si no se respetan los trabajos de mantenimiento periódicos, se puede producir :

- la anulación de la garantía.
- fallos en la máquina.
- la pérdida de fiabilidad de la máquina y una disminución de su vida útil.
- problemas relacionados con la seguridad de los usuarios.

Los técnicos de HAULOTTE Services® tienen una formación especial sobre nuestras máquinas y disponen de las piezas originales, de la documentación exigida y de las herramientas apropiadas.

Las tablas de inspección y de mantenimiento indican la función y las responsabilidades de cada uno durante el mantenimiento periódico de las máquinas  Sección C 3 - Inspecciones y ensayos funcionales.

F

- Mantenimiento

2 - Plan de mantenimiento

Esta sección ofrece la información necesaria para actuar con la máquina de forma segura. Según la normativa actual, esta máquina se ha diseñado con una vida útil mínima de 10 años con uso normal. La vida útil puede ampliarse o reducirse según el tipo de condiciones de funcionamiento, el estado de la máquina, las inspecciones y el mantenimiento que se lleven a cabo, además de otros factores externos. Existe un determinado número de factores que pueden afectar la vida útil, incluidos, pero sin limitarse a ellos, la gravedad de las condiciones de explotación / de mantenimiento diarias, que deben realizarse de conformidad con el presente manual.

Las condiciones extremas de explotación pueden requerir un menor tiempo entre los periodos de mantenimiento. Las máquinas que hayan estado fuera de servicio o no se hayan usado durante más de 3 meses, deben someterse a una inspección periódica antes de volver a usarlas.

Una empresa competente o una persona con conocimientos de los procedimientos mecánicos debe realizar el mantenimiento.

Las operaciones de mantenimiento realizadas deben consignarse en un registro.

F - Mantenimiento

3 - Programa de inspección

3.1 - PROGRAMA GENERAL

La máquina debe inspeccionarse con regularidad, al menos 1 vez al año. El objetivo de la inspección es detectar cualquier fallo que podría provocar un accidente durante el uso diario de la máquina. Normas y reglamentaciones locales pueden exigir inspecciones regulares.

HAULOTTE® exige que se realicen inspecciones reforzadas y más importantes en el producto para prolongar su vida útil.

Cada inspección debe realizarla una empresa o una persona competente.

El resultado de estas revisiones debe quedar consignado en un registro de seguridad que abrirá el jefe del establecimiento. Este registro o un libro, así como la lista de las personas de mantenimiento competentes, deben ponerse a disposición del inspector laboral y de HAULOTTE Services®.

Cuándo	Responsable	Persona implicada	Qué
Antes de la venta	Propietario (o arrendador)	Técnico en el sitio o técnico cualificado HAULOTTE Services®	Inspección periódica
Antes del alquiler	Propietario (o arrendador)	Técnico en el sitio o técnico cualificado HAULOTTE Services®	Inspección diaria
Antes del uso o en cada cambio de usuario	Usuario	Usuario	
1 año	Propietario (o arrendador)	Técnico en el sitio o técnico cualificado HAULOTTE Services®	Inspección periódica
5 años	Propietario (o arrendador)	Técnico cualificado HAULOTTE Services®	Inspección reforzada
10 años	Propietario (o arrendador)	Técnico cualificado HAULOTTE Services®	Inspección general

3.2 - INSPECCIÓN DIARIA

La inspección diaria incluye una inspección visual, pruebas funcionales y de seguridad, y debe realizarla el operario antes del uso de la máquina.

Esta inspección es responsabilidad del usuario. Consulte  Sección C 3.1 - Inspección diaria.

F

- Mantenimiento

3.3 - INSPECCIÓN PERIÓDICA

La inspección periódica es una comprobación más exhaustiva de las características de funcionamiento y de seguridad de la máquina.

Debe realizarse antes de la venta / reventa de la máquina y/o al menos una vez al año.

Las reglamentaciones locales pueden imponer exigencias específicas acerca de la frecuencia y del contenido.

Condiciones de uso complicadas pueden conllevar inspecciones regulares.

Esta inspección es responsabilidad del propietario, y todas las inspecciones deben realizarlas una empresa o una persona competente.

Esta inspección se añade a la inspección diaria.

Esta inspección también debe realizarse tras :

- Un desmontaje y un montaje completo de las piezas importantes.
- Una reparación que afecte a los elementos esenciales del aparato.
- Cualquier accidente que conlleve demandas.

3.4 - INSPECCIÓN REFORZADA

La inspección reforzada es una comprobación más exhaustiva de los componentes de la estructura de la máquina para garantizar la plena funcionalidad de la máquina.

Esta inspección debe realizarse cada 5000 horas o cada 5 años.

Esta inspección es responsabilidad del propietario y debe realizarla un técnico HAULOTTE Services® o una empresa o una persona competente.

Esta inspección incluye :

- Inspección diaria
- Inspección periódica

Nota: Consulte el manual de mantenimiento para más detalles.

3.5 - INSPECCIÓN GENERAL

La inspección general es una comprobación exhaustiva de la integridad y del buen funcionamiento de la máquina tras de un tiempo de funcionamiento de 10 años.

Esta inspección debe realizarse cada 10 años y repetirse después cada 5 años.

Condiciones de uso complicadas pueden conllevar inspecciones regulares.

Esta inspección es responsabilidad del propietario y debe realizarla un técnico HAULOTTE Services® o una empresa o una persona competente.

Esta inspección incluye :

- Inspección diaria
- Inspección periódica
- Inspección reforzada

Nota: Consulte el manual de mantenimiento para más detalles.

F - Mantenimiento

4 - Reparaciones y ajustes

Un técnico HAULOTTE Services® debe efectuar las reparaciones importantes, intervenciones y ajustes de los sistemas de seguridad o de los componentes. Use únicamente piezas y componentes originales.

Nota: Los técnicos HAULOTTE Services® están específicamente formados para realizar reparaciones, intervenciones y ajustes importantes en los sistemas de seguridad o las piezas de las máquinas HAULOTTE®. Los técnicos aportan las piezas de recambio originales HAULOTTE® así como las herramientas necesarias y entregan informes documentados y detallados de todas las tareas.

HAULOTTE Services® no se responsabilizará de los daños provocados por reparaciones o mantenimientos con una calidad inferior, realizados por una persona no autorizada.

HAULOTTE® le recuerda que ninguna modificación debe realizarse sin la autorización por escrito de HAULOTTE®.

Cualquier reparación o modificación no autorizada anula la garantía HAULOTTE®.

Para comprobar la existencia de campañas de seguridad, conéctese a nuestro sitio :



Nota: Al eliminar o desechar esta máquina, conviene prever métodos de reciclaje adecuados. Los objetos que requieren una eliminación específica están identificados con las instrucciones en el manual de mantenimiento.

G - Información diversa

1 - Nivel de garantía

1.1 - SERVICIO POST-VENTA

Nuestro SPV HAULOTTE Services® está a su entera disposición durante el período de garantía y después de éste, para atender sus necesidades :

- Póngase en contacto con nuestro Servicio Post-Venta, indicando el tipo exacto de máquina y su número de serie.
- Para cualquier pedido de consumibles o de piezas de recambio, utilice el presente manual y el catálogo HAULOTTE® Essential para recibir piezas originales HAULOTTE®, única garantía de intercambiabilidad y de funcionamiento perfecto de la máquina.
- En caso de funcionamiento incorrecto o de incidente menor en el que se vea implicada una máquina HAULOTTE®, incluso cuando no se haya producido ningún daño material y/o corporal, póngase inmediatamente en contacto con HAULOTTE Services® que actuará lo antes posible.

1.2 - GARANTÍA DEL FABRICANTE

1.2.1 - Cobertura de la garantía

En cuanto reciba la máquina, el propietario o el arrendador debe comprobar el estado de la máquina y completar la ficha de recepción de la máquina que se le entregará.

1.2.2 - Duración de la garantía

La presente garantía se concede para una duración de 12 meses o un límite de 1000 horas para los aparatos de elevación y manipulación y de 2000 horas para los aparatos de trabajos públicos desde la entrega, dando fe el primer plazo alcanzado.

La garantía es de 6 meses para las piezas de repuesto.

1.2.3 - Procedimiento

Para disfrutar de la presente garantía, el propietario o el arrendador deberá notificar el fallo observado, por escrito y en el plazo más breve posible, a la filial HAULOTTE® más próxima o la que haya entregado la máquina (la única autorizada a realizar una intervención dentro de la garantía del fabricante).

La filial es a la que corresponde decidir si debe repararse o debe sustituirse la pieza realmente defectuosa.

El propietario o el arrendador presentará el carné de mantenimiento, entregado con la máquina, debidamente relleno, que justificará la realización de las operaciones de mantenimiento recomendadas por el fabricante.

El propietario o el arrendador debe garantizar que el fallo cubierto por la garantía HAULOTTE® se indica en la mayor brevedad posible al servicio HAULOTTE® y que este mismo servicio ha reconocido el fallo o el propietario o el arrendador debe señalarlo por escrito.

Las intervenciones dentro de la garantía HAULOTTE® las realizará preferentemente la filial que haya entregado la máquina.

G

- Información diversa

1.2.4 - Condiciones de la garantía

HAULOTTE® garantiza sus productos contra los defectos, fallos o vicios de fabricación, cuando el fallo o vicio haya sido notificado a HAULOTTE® por parte del propietario o del arrendador.

La garantía no incluye ni las consecuencias de un uso normal, ni los fallos, averías o daños resultantes de un mantenimiento incorrecto o de un uso anómalo, y especialmente de una sobrecarga o de un golpe desde el exterior, de un montaje defectuoso o de una modificación de las características de los productos comercializados por HAULOTTE® y efectuados por el propietario o el arrendador.

En caso de operación o de uso contrario a las instrucciones o recomendaciones expuestas en el presente carné de mantenimiento, no será admisible la demanda de garantía.

Durante todas las intervenciones, la duración de uso de la máquina debe indicarse sistemáticamente mediante el informe del contador horario, que debe conservarse en buen estado de funcionamiento para garantizar la duración de uso y la justificación del mantenimiento en el momento recomendado.

La obligación de garantía para la duración indicada anteriormente desaparece inmediatamente y con pleno derecho en los casos en los que el fallo encontrado se debe a las siguientes razones :

- en caso de uso de piezas de repuesto que no son de HAULOTTE®.
- en caso de que se usen elementos o productos distintos a los recomendados por el fabricante.
- en caso de eliminación o alteración del nombre, número de serie o marcas de identificación de la marca HAULOTTE®.
- en caso de retraso sin razón para indicar un problema de fabricación.
- en caso de insistencia en usar la máquina sabiendo que existen problemas.
- en caso de daños debidos a una modificación de la máquina fuera de las especificaciones de HAULOTTE®.
- en caso de usar lubricantes, aceites hidráulicos, carburantes que no se correspondan con las recomendaciones de HAULOTTE®.
- en caso de reparación incorrecta, de uso incorrecto por parte del cliente, de accidente causado por una tercera parte.
- En caso de accidente provocado por un tercero.

A falta de acuerdo particular, cualquier petición de garantía posterior al período de garantía anteriormente fijado, será considerado inadmisibile.

La presente garantía no cubre los daños que podrían resultar, directa o indirectamente, de los vicios o defectos cubiertos por ésta :

- Consumibles : Cualquier objeto u órgano sustituido en el contexto de uso normal de la máquina no podrá ser objeto de una demanda de aplicación de la garantía (tubos flexibles, aceites, filtros, etc.).
- Ajustes : Cualquier ajuste, del tipo que sea, puede ser necesario en cualquier momento. Por ello, los ajustes forman parte de las condiciones normales de uso de la máquina y no quedarán cubiertos por la garantía.
- Contaminación de los circuitos del combustible e hidráulico : Deben tomarse todas las precauciones para garantizar que el carburante y el líquido hidráulico estén limpios. HAULOTTE® no aceptará ninguna demanda de garantía relacionada con una limpieza del circuito de combustible, filtro, bomba de inyección o cualquier otro equipo en contacto directo con los carburantes o líquidos lubricantes.
- Piezas de desgaste (patines, anillos, neumáticos, conexiones, etc.) : Por definición, estas piezas están sujetas a un deterioro por el uso. Por ello, las piezas de desgaste no pueden incluirse en la garantía.

G - Información diversa

2 - Información de contacto de las filiales

	<p>HAULOTTE FRANCE PARC DES LUMIERES 601 RUE NICEPHORE NIEPCE 69800 SAINT-PIERRE TECHNICAL Department: +33 (0)820 200 089 SPARE PARTS : +33 (0)820 205 344 FAX : +33 (0)4 72 88 01 43 E-mail : haulottefrance@haulotte.com www.haulotte.fr</p>		<p>HAULOTTE ITALIA VIA LOMBARDA 15 20098 SAN GIULIANO MILANESE (MI) TEL: +39 02 98 97 01 FAX: +39 02 9897 01 25 E-mail : haulotteitalia@haulotte.com www.haulotte.it</p>		<p>HAULOTTE INDIA Unit No. 1205, 12th floor, Bhumiraj Costarica, Plot No. 1&2, Sector 18, Palm Beach Road, Sanpada, Navi Mumbai- 400 705 Maharashtra, INDIA Tel. : +91 22 66739531 to 35 E-mail : hlindia@haulotte.com www.haulotte.in</p>
	<p>HAULOTTE HUBARBEITSBÜHNEN GmbH Ehrenkirchener Strasse 2 D-79427 ESCHBACH TEL : +49 (0) 7634 50 67 - 0 FAX : +49 (0) 7634 50 67 - 119 E-mail : adv-gmbh@haulotte.com www.haulotte.de</p>		<p>HAULOTTE VOSTOK 61A, bld.1, RYABINOVAYA STREET 121471 MOSCOW RUSSIA TEL/FAX : +7 495 221 53 02 / 03 E-mail : salesrus@haulotte.com www.haulottevostok.ru</p>		<p>HAULOTTE DO BRASIL Av. Alameda Caiapós, 589 CEP: 06460-110 - TAMBORÉ BARUERI - SAO PAULO - BRASIL TEL : +55 11 4196 4300 FAX : +55 11 4196 4316 E-mail : haulottebrasil@haulotte.com www.haulotte.com.br</p>
	<p>HAULOTTE IBERICA C/ARGENTINA Nº 13 - P.I. LA GARENA 28806 ALCALA DE HENARES MADRID TEL : +34 902 886 455 TEL SAT : +34 902 886 444 FAX : +34 911 341 844 E-mail : iberica@haulotte.com www.haulotte.es</p>		<p>HAULOTTE POLSKA Sp. Z.o.o. UL. GRANICZNA 22 05-090 RASZYN - JANKI TEL : +48 22 720 08 80 FAX : +48 22 720 35 06 E-mail : E-mail : haulottepolska@haulotte.com www.haulotte.pl</p>		<p>HAULOTTE MÉXICO, S.A. de C.V. Calle 40 SUR ESQUINA 13 ESTE No. S/N Colonia CIVAC, JIUTEPEC, MORELOS CP 62578 México TEL : +52 77 7321 7923 FAX : +52 77 7516 8234 E-mail : haulotte.mexico@haulotte.com www.haulotte.com.mx</p>
	<p>HAULOTTE in JAPAN SBJ ShinOsaka BLDG 3F 4-6-5 Nishinakajima Yodogawa-ku, Osaka, JAPAN, Post Code: 532-0011 TEL : +81 6 6795 9008 FAX : +81 6 6795 9009 www.haulotte.com</p>		<p>HAULOTTE SINGAPORE Pte Ltd. No.26 CHANGI NORTH WAY, SINGAPORE 498812 Parts and service Hotline: +65 6546 6150 FAX : +65 6536 3969 E-mail : haulotteasia@haulotte.com www.haulotte.sg</p>		<p>HAULOTTE MIDDLE EAST FZE PO BOX 293881 Dubai Airport Free Zone DUBAI United Arab Emirates TEL : +971 (0)4 299 77 35 FAX : +971 (0) 4 299 60 28 E-mail : haulottemiddle-east@haulotte.com www.haulotte.ae</p>
	<p>HAULOTTE SCANDINAVIA AB Taljegårdsgatan 12 431 53 Mölndal SWEDEN TEL : +46 31 744 32 90 FAX : +46 31 744 32 99 E-mail : info@se.haulotte.com spares@se.haulotte.com www.haulotte.se</p>		<p>HAULOTTE TRADING (SHANGHAI) Co. Ltd. #7 WORKSHOP No 191 HUA JIN ROAD MIN HANG DISTRICT SHANGHAI 201108 CHINA TEL : +86 21 6442 6610 FAX : +86 21 6442 6619 E-mail : haulotteshanghai@haulotte.com www.haulotte.cn</p>		<p>HAULOTTE ARGENTINA Ruta Panamericana Km. 34,300 (Ramal A Escobar) 1615 Gran Bourg (Provincia de Buenos Aires) Argentina TEL : +54 33 27 445991 FAX : +54 33 27 452191 E-mail : haulotteargentina@haulotte.com www.haulotte.com.ar</p>
	<p>HAULOTTE UK Ltd 1 Gravely Way Four Ashes Wolverhampton WV10 7GW ENGLAND TEL : +44 (0)1216 199753 FAX : +44 (0)1952 292758 E-mail : salesuk@haulotte.com www.haulotte.co.uk</p>		<p>HAULOTTE GROUP / BILJAX 125 TAYLOR PARKWAY ARCHBOLD, OH 43502 - USA TEL : +1 419 445 8915 FAX : +1 419 445 0367 Toll free : +1 800 537 0540 E-mail : sales@us.haulotte.com www.haulotte-usa.com</p>		<p>HAULOTTE NORTH AMERICA 3409 Chandler Creek Rd. VIRGINIA BEACH, VA 23453 - USA TEL : +1 757 689 2146 FAX : +1 757 689 2175 Toll free : +1 800 537 0540 E-mail : sales@us.haulotte.com www.haulotte-usa.com</p>
	<p>HAULOTTE NETHERLANDS BV Koopvaardijweg 26 4906 CV OOSTERHOUT - Nederland TEL : +31 (0) 162 670 707 FAX : +31 (0) 162 670 710 E-mail : info@haulotte.nl www.haulotte.nl</p>		<p>HAULOTTE AUSTRALIA PTY Ltd 51 Port Link Drive DANDENONG - VIC - 3175 TEL : 1 300 207 683 FAX : +61 (0)3 9792 1011 E-mail : sales@haulotte.com.au www.haulotte.com.au</p>		<p>HAULOTTE CHILE Panamerica Norte Altura Km 21,5 Colina (Cruce c/Lo Pinto) Santiago (RM) TEL : +56 2 3727630 E-mail : haulotte-chile@haulotte.com www.haulotte-chile.com</p>

G - Información diversa

2.1 - ADVERTENCIA PARA CALIFORNIA

Para las máquinas térmicas destinadas al mercado estadounidense (normas ANSI y CSA)

CALIFORNIA



Proposition 65 Warning

Operating, servicing and maintaining a passenger vehicle or off-road vehicle can expose you to chemicals including engine exhaust, carbon monoxide, phthalates, and lead, which are known to the State of California to cause cancer and birth defects or other reproductive harm. To minimize exposure, avoid breathing exhaust, do not idle the engine except as necessary, service your vehicle in a well-ventilated area and wear gloves or wash your hands frequently when servicing your vehicle.

For more information go to  www.P65Warnings.ca.gov/passenger-vehicle

CALIFORNIA



Proposition 65 Warning

Breathing diesel engine exhaust exposes you to chemicals known to the State of California to cause cancer and birth defects or other reproductive harm.

- ✓ Always start and operate the engine in a well-ventilated area
- ✓ If in an enclosed area, vent the exhaust to the outside
- ✓ Do not modify or tamper with the exhaust system
- ✓ Do not idle the engine except as necessary

For more information go to  www.P65Warnings.ca.gov/diesel